

Comet Aqua

BEDIENUNGSANLEITUNG



INHALT

Comet Aqua

Die folgende Bedienungsanleitung wird Sie bei Inbetriebnahme und Gebrauch Ihres Comet Aqua begleiten und dabei alle wesentlichen Fragen beantworten. Lesen Sie sich diese Bedienungsanleitung aufmerksam durch, bevor Sie Comet Aqua verwenden.

1.	Lieferumfang	3
2.	Sicherheitshinweise	4
3.	Warnhinweise	5
4.	Vorwort	6
5.	Bedien- und Anzeigeelemente	7
6.	Inbetriebnahme	8
	6.1 App herunterladen	8
	6.2 Benutzerkonto anlegen	8
	6.3 Neues Gerät hinzufügen	9
	6.4 Netzwerk wählen	9
	6.5 Batterien einlegen	10
	6.6 Comet Aqua einrichten	10-11
	6.7 Montage am Wasserhahn	12
	6.8 Abschluss der Einrichtung	13
7.	Demontage	14
8.	Comet Aqua App	15
	8.1 Manuelle Bewässerung	15
	8.2 Zeitpläne	16
	8.3 Geräte-Einstellungen	17
	8.4 Geräte entfernen/löschen	17
	8.5 Mein Benutzerkonto	18
	8.6 Softwareupdate	18
	8.7 Hilfe	19
	8.8 Rechtliche Hinweise	19
	8.9 Abmelden	20
9.	Grundlegende Betriebsarten	21
10.	Hilfe und FAQ	22
11.	Reinigung und Lagerung	22
12.	Technische Daten	23
13.	Support und Kontakt	23
14.	Rechtliche Hinweise	24
15.	Garantiehinweis	23

1. LIEFERUMFANG

Comet Aqua

1x Comet Aqua
4x Batterien AA LR6 1,5V
1x Kurzanleitung

HINWEIS: Die nachstehenden Abbildungen dienen lediglich der Veranschaulichung und können vom tatsächlichen Produkt abweichen.

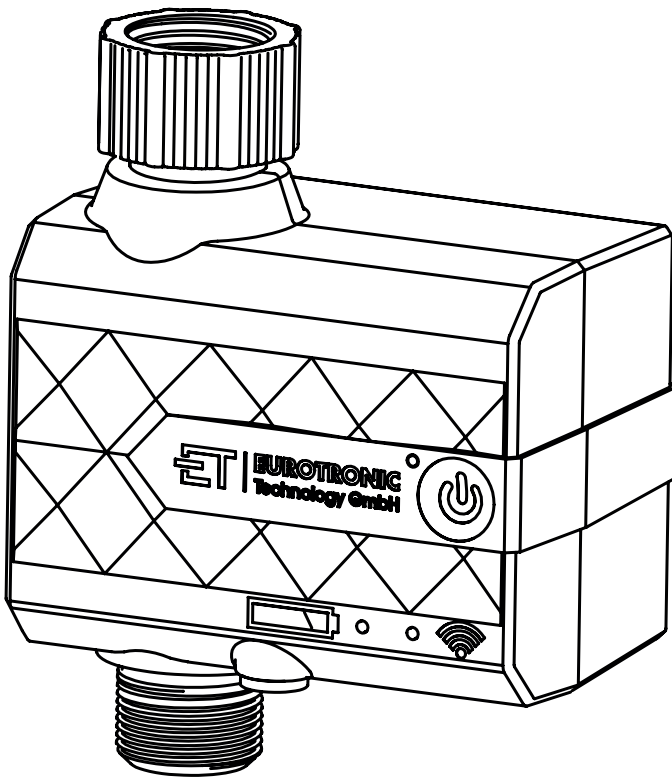

Comet Aqua Bewässerungsautomat

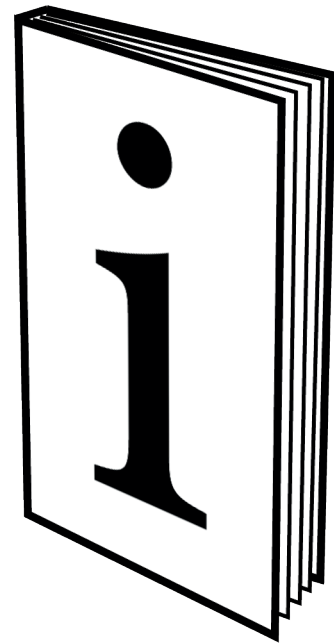

Kurzanleitung DE / EN

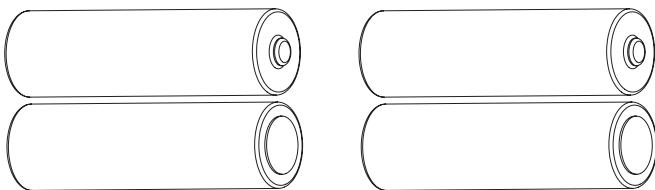

4x Batterien AA LR6, 1,5V

HINWEIS: Überprüfen Sie den Lieferumfang auf Vollständigkeit und Unversehrtheit.

2. SICHERHEITSHINWEISE

Comet Aqua

SICHERHEITSHINWEIS! Dieses Signalwort bezeichnet Umstände, die ein Sicherheitsrisiko darstellen können.

SICHERHEITSHINWEIS

- Comet Aqua ist für die Verwendung außerhalb von Gebäuden vorgesehen. Nicht in Innenräumen benutzen.
- Comet Aqua ist für die private Nutzung im Garten, zur Steuerung von Bewässerungssystemen und Beregnern bestimmt.
- Der Comet Aqua Bewässerungscomputer darf nicht im industriellen Einsatz und in Verbindung mit Chemikalien, Lebensmitteln, leicht brennbaren und explosiven Stoffen verwendet werden.
- Betreiben Sie Comet Aqua nur wie in der Bedienungsanleitung beschrieben.
- Betreiben Sie das Gerät nicht weiter, wenn es offensichtliche Beschädigungen aufweist.
- Comet Aqua darf nicht umgebaut, modifiziert oder geöffnet werden.
- Aus Gründen der Funktionssicherheit dürfen nur 1,5V Alkali-Mangan-Batterien (alkaline) Typ AA LR6 verwendet werden.
- Um bei längerer Abwesenheit einen Ausfall des Bewässerungscomputers durch eine schwache Batterie zu verhindern, ist die Batterie auszutauschen, wenn das Batterie-Symbol blinkt.
- Der Bewässerungscomputer darf nur senkrecht mit der Überwurfmutter nach oben montiert werden, um ein Eindringen von Wasser in das Batteriefach zu verhindern.
- Die Mindestwasserabgabemenge für eine sichere Schaltfunktion des Bewässerungscomputers beträgt 20 – 30 l/h.
- Die Temperatur des durchfließenden Wassers darf max. 40 °C betragen.
- Nur klares Süßwasser verwenden.
- Der Mindestbetriebsdruck beträgt 0,5 bar, der maximale Betriebsdruck 12 bar.
- Zugbelastungen vermeiden.
- Nicht am angeschlossenen Schlauch ziehen.
- Aus Sicherheitsgründen dürfen Kinder und Jugendliche unter 16 Jahren und Personen, die nicht mit dieser Betriebsanleitung vertraut sind, dieses Produkt nicht benutzen.
Personen mit eingeschränkten körperlichen oder geistigen Fähigkeiten dürfen das Produkt nur verwenden, während Sie von einer zuständigen Person beaufsichtigt oder unterwiesen werden. Kinder sollten beaufsichtigt werden, um sicherzustellen, dass Sie nicht mit dem Produkt spielen.

3. WARNHINWEISE

Comet Aqua

WARNUNG! Dieses Signalwort bezeichnet eine Gefährdung mit einem mittleren Risikograd, die, wenn sie nicht vermieden wird, den Tod oder eine schwere Verletzung zur Folge haben kann.

WARNUNG! EXPLOSIONSGEFAHR!

Unsachgemäßer Umgang mit Batterien kann zur Explosion führen.

- Erhitzen Sie Batterien nicht und werfen Sie Batterien nicht in offenes Feuer.
- Legen Sie Batterien nicht in direktes Sonnenlicht.
- Schützen Sie Batterien vor starker Erwärmung.
- Schließen Sie die Batterien nicht kurz.
- Versuchen Sie niemals, nicht-aufladbare Batterien zu laden.
- Nehmen Sie Batterien niemals auseinander.
- Verwenden Sie keine neuen und gebrauchten Batterien zusammen.
- Beachten Sie beim Einlegen der Batterien die korrekte Polarität (+/-).
- Bevor Sie die Batterien einsetzen, reinigen Sie die Batterien und die Kontakte im Gerät.

WARNUNG! VERÄTZUNGSGEFAHR!

Auslaufende Batteriesäure kann zu Verätzungen führen.

- Vermeiden Sie den Kontakt von Batteriesäure mit Haut, Augen und Schleimhäuten.
- Spülen Sie bei Kontakt mit Batteriesäure die betroffenen Stellen sofort mit reichlich klarem Wasser und suchen Sie einen Arzt auf.

WARNUNG! VERLETZUNGSGEFAHR!

- Dieses Produkt erzeugt beim Betrieb ein elektromagnetisches Feld. Dieses Feld kann sich unter bestimmten Bedingungen auf die Funktionsweise aktiver und passiver medizinischer Implantate auswirken. Um gesundheitliche Schäden auszuschließen, sollten Personen mit o.g. Implantaten vor dem Gebrauch dieses Produktes ihren Arzt und den Hersteller des Implantats konsultieren.
- Wenn Kinder mit dem Bewässerungsautomat oder der Verpackung spielen, können Sie Kleinteile verschlucken und ersticken.
- Lassen Sie Kinder nicht mit dem Bewässerungsautomat oder der Verpackung spielen.
- Halten Sie Batterien von Kindern fern. Suchen Sie unverzüglich einen Arzt auf, wenn Batterien verschluckt wurden.

4. VORWORT

Comet Aqua

Mit dem Bewässerungscomputer Comet Aqua kann der Garten zu jeder gewünschten Tageszeit vollautomatisch bewässert werden. Der Comet Aqua kann dabei als Steuereinheit für Regner, eine Sprinklersystem-Anlage oder ein Tropfbewässerungssystem zur Bewässerung eingesetzt werden.

Mit der kostenlosen Smart Garden-App haben Sie die Möglichkeit Zeitpläne für Ihre Bewässerung zu erstellen. Die Bedienung und Programmierung ist, dank der einfach gestalteten Bedienoberflächen schnell und einfach zu verstehen. Unabhängig davon, lässt sich der Comet Aqua manuell per Knopfdruck ein- und ausschalten.

Die WiFi Technologie ermöglicht Ihnen auch dann die Kontrolle zu behalten, wenn Sie nicht zuhause sind. Sie können also selbst aus dem Urlaub auf die Wetterlage zuhause reagieren und Ihre Bewässerung entsprechend durchführen - nicht zuletzt auch, um wertvolles Wasser zu sparen.

Ihr Vorteil bei der Einrichtung des Comet Aqua ist, dass Sie zuhause lediglich ein WLAN Netzwerk benötigen, ohne ein zusätzliches Gateway. Der Bewässerungsautomat wird mit 4 AA Batterien betrieben und bietet somit eine kabellose Installation.

Zur Verwendung der Smart Garden App und all ihrer Funktionen, ist eine vorherige Online-Registrierung durch die Einrichtung eines Benutzerkontos, erforderlich. Wie in diesem Zusammenhang üblich, registrieren Sie sich einfach mit einer E-Mail Adresse und einem Passwort. Somit sind Sie im Besitz der Zugriffsrechte, zur Steuerung Ihres Comet Aqua.

Die Entwicklung und Fertigung sind zu 100 % "Made in Germany", was höchste Qualität und solide Technik gewährleistet. Diese Bedienungsanleitung wird Ihnen dabei helfen, Ihr Gerät einfach und schnell in Betrieb zu nehmen.

Bedienung und Programmierung,
bequem mit der Smart Garden App



Manuelles An- und Ausschalten am Gerät ist jederzeit möglich. Unabhängig von den programmierten Einstellungen

WLAN-Verbindung
Steuerung und Programmierung des Gerätes über das WLAN-Netzwerk

5. BEDIEN- UND ANZEIGEELEMENTE

Comet Aqua



- 1. LED leuchtet 15 Sekunden grün = Bewässerung einschalten
- 2. LED leuchtet 15 Sekunden rot = Bewässerung ausschalten

(Beim An-/Ausschalten des Gerätes per App, werden die LED-Signale 1. und 2. am Gerät nicht angezeigt)

Kurzer Tatendruck = aktueller Gerätestatus wird angezeigt

2 Sekunden drücken zum An- / Ausschalten

Reset / Pairing - 20 Sekunden halten, bis nur noch die WLAN LED grün blinkt

- 1. LED blinkt dauerhaft grün = Gerät befindet sich im Anlernmodus
- 2. LED leuchtet grün = Gerät wurde erfolgreich mit dem WLAN verbunden
- 3. LED leuchtet 10 Sek. rot und erlischt = Verbindung mit WLAN ist fehlgeschlagen
- 4. LED blinkt rot = Verbindung zum WLAN ist unterbrochen (Fehler C1-C3)
- 5. LED leuchtet 15 Sek. grün = Bewässerung einschalten / ausschalten

- 1. LED leuchtet dauerhaft rot = Die Batterieladung ist gering, die Batterien sollten ausgetauscht werden
- 2. LED blinkt dauerhaft rot = Batterieladung ist unter 10%
- 3. LED blinkt schnell = Das Gerät schaltet die WLAN Verbindung ab und schließt das Ventil
- 4. LED leuchtet 15 Sekunden grün oder rot = Statusanzeige der Batterie beim An- / Ausschalten

ANLERNMODUS UND ZURÜCKSETZEN AUF WERKSEINSTELLUNGEN:

Zur Aktivierung des Anlernmodus drücken Sie die Power-Taste Ihres Comet Aqua für ca. 20 Sekunden. Währenddessen leuchten die LED an der Powertaste und am Batteriesymbol rot.

Die LED am Wlan-Symbol blinkt während dieser Zeit rot. Sobald diese LED grün blinkt, befindet sich das Gerät wieder im Anlernmodus.

6. INBETRIEBNAHME

Comet Aqua

Die nachfolgenden Ausführungen beschreiben das Vorgehen anhand einer Android-App und können bei Apple geringfügig abweichen. Außerdem können die abgebildeten Screenshots Unterschiede zu neueren App-Versionen aufweisen.

6.1 APP HERUNTERLADEN

1. Laden Sie sich die App "WiFi Smart Garden" aus dem Google Play Store oder Apple App Store herunter.



Systemvoraussetzung:
ab Android 6.0



Systemvoraussetzung:
ab iOS 13

6.2 BENUTZERKONTO ANLEGEN

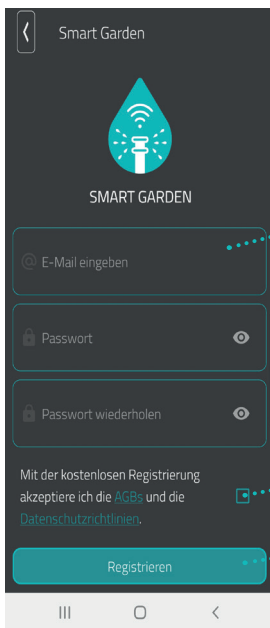

1. Legen Sie ein Benutzerkonto an. Geben Sie dafür Ihre E-Mail ein und wählen Sie ein Passwort. Falls Sie ein Benutzerkonto haben, weil Sie bereits Eurotronic WiFi Thermostate betreiben, können Sie auch dieses Konto verwenden.

HINWEIS: Stellen Sie sicher, dass Sie eine gültige E-Mail Adresse eingeben. Die Gültigkeit der E-Mail wird von der App nicht überprüft.

2. Akzeptieren Sie unsere AGBs und Datenschutzrichtlinien.

3. Klicken Sie auf den Button "Neues Konto erstellen".

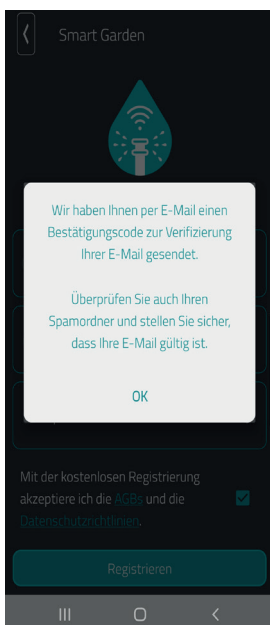

4. Sie erhalten nun per E-Mail einen Pin zur Verifizierung. Überprüfen Sie auch Ihren Spamordner.

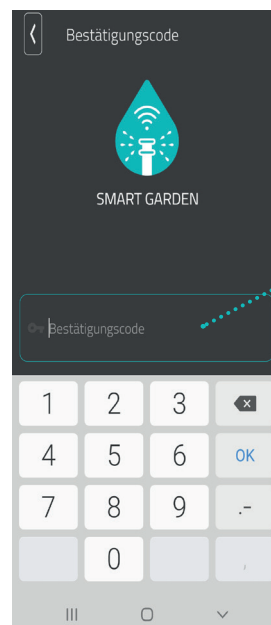

5. Geben Sie den, per E-Mail erhaltenen, Pin im Feld ein.

6. Klicken Sie anschließend auf den Button "Weiter".

6.3 NEUES GERÄT HINZUFÜGEN

Comet Aqua

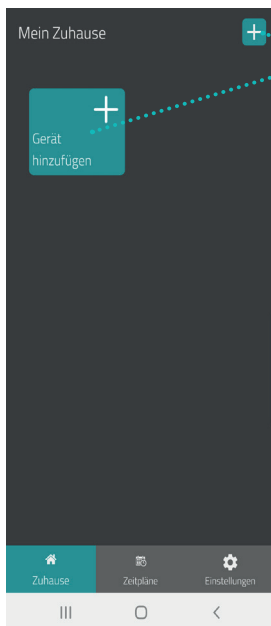

Lernen Sie ein neues Gerät an, indem Sie auf den Button „Gerät hinzufügen“ (Erstinbetriebnahme) oder den „+“ Button klicken. Anschließend startet der Anlernprozess und Sie werden mit Hilfe eines Einrichtungsassistenten durch die Installation Ihres Geräts geführt.

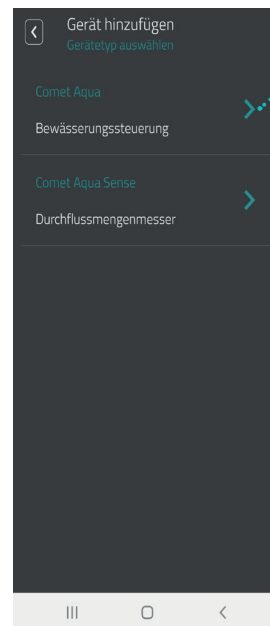

Wählen Sie den Gerätetyp aus, den Sie in Ihr Netzwerk einbinden möchten.

6.4 NETZWERK WÄHLEN

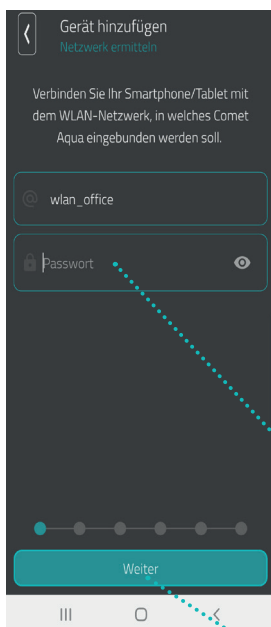

In diesem Feld wird automatisch Ihr WLAN-Netzwerk angezeigt, mit welchem Ihr Smartphone verbunden ist. Wenn Sie Ihren Comet Aqua in ein anderes WLAN-Netzwerk einbinden möchten, als in das Netzwerk, welches Ihnen angezeigt wird, verbinden Sie sich in den WLAN-Einstellungen Ihres Smartphones vorübergehend mit einem anderen WLAN-Netzwerk und kehren Sie in die App zurück. Anschließend wird unter „Mein WLAN Netzwerk“ das richtige WLAN-Netzwerk angezeigt.

HINWEIS:

Damit Ihr WLAN-Netzwerk im Feld „Mein WLAN-Netzwerk“ automatisch angezeigt werden kann, müssen folgende Faktoren gegeben sein:

1. Ihr WLAN-Netzwerk muss auf **2.4 GHz** funken, da Comet Aqua nur in ein 2.4 GHz WLAN-Netzwerk eingebunden werden kann. Dies kann in den Einstellungen Ihres WLAN-Routers eingesehen und wenn nötig umgestellt werden.
2. Die Standortzulassung Ihres Smartphones muss aktiviert sein .
3. Die WiFi Smart Garden App benötigt die Erlaubnis, während der Nutzung der App auf Ihren Standort zuzugreifen. Falls Sie den Standortzugriff in der App abgelehnt haben, gehen Sie zu Ihren Smartphone-Einstellungen und passen Sie die Berechtigung an. (Android: Im Bereich „Apps“ können Sie der App „WiFi Smart Garden“ den Standortzugriff während der App-Nutzung wieder gewähren.)

Geben Sie das Passwort Ihres WLAN-Netzwerks korrekt ein. Das ist wichtig, da die App das WLAN-Passwort Ihre Heimnetzwerkes nicht überprüfen kann. Sie werden trotz falschem Passwort weiter durch den Einrichtungsassistenten geleitet.

Drücken Sie nach Eingabe des WLAN-Passworts auf „Weiter“.

HINWEIS:

Comet Aqua kann ausschließlich in 2.4 GHz WLAN Netzwerke eingebunden werden. Bei Mischnetzen, die sowohl auf 2.4 GHz als auch auf 5 GHz funken, kann es zu Verbindungs- und Kommunikationsproblemen kommen.

6.5 BATTERIEN EINLEGEN

Comet Aqua

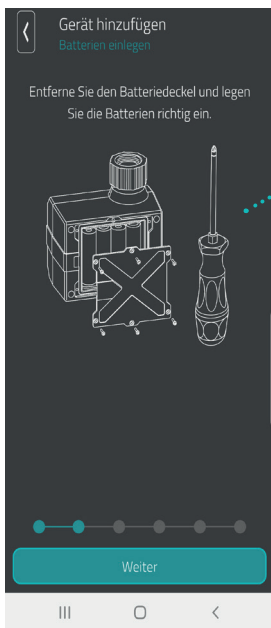

Legen Sie die Batterien ein.

Verwenden Sie keine Akkus und achten Sie auf die richtige Polarität!

6.6 COMET AQUA EINRICHTEN

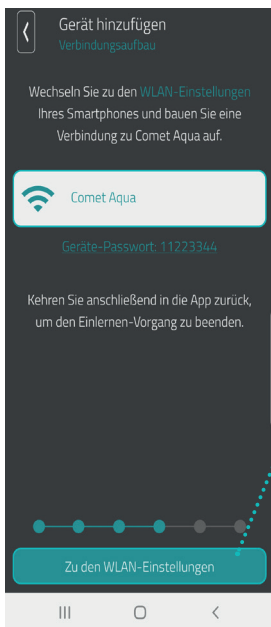

1. Wechseln Sie zu den WLAN-Einstellungen Ihres Smartphones und verbinden Sie sich dort mit Ihrem Gerät. Ihr Gerät wird in den WLAN-Einstellungen mit dem WLAN-Funknamen „Comet Aqua“ angezeigt.

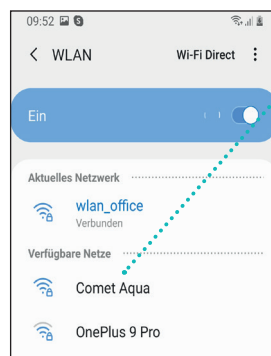

2. Verbinden Sie sich nun mit Ihrem Comet Aqua. Geben Sie das in der App angegebene Gerätepasswort ein.

HINWEIS: Bei späterem Verbindungsaufbau bzw. dem Anlernen von neuen Geräten, ist es möglich, dass das Gerätepasswort nicht mehr abgefragt wird.

WICHTIGER HINWEIS: Nachdem Sie sich in den WLAN-Einstellungen mit Ihrem Comet Aqua verbunden haben, lassen Sie sich nicht von Hinweisen, wie z.B. „ohne Internet verbunden“ irritieren.

Das vom Comet Aqua vorübergehend erzeugte WLAN ist nicht mit Ihrem WLAN-Netzwerk zuhause vergleichbar, da es sich um ein WLAN handelt, welches lediglich für den Anlernmodus notwendig ist. Dieses WLAN hat keinen Internetzugriff.

Blieben Sie trotz dem angezeigten Hinweis weiterhin mit dem Gerät verbunden und kehren Sie in die App zurück, um den Anlernprozess abzuschließen.

Fortsetzung auf Seite 11....

6.6 COMET AQUA EINRICHTEN

Comet Aqua

....Fortsetzung von Seite 10

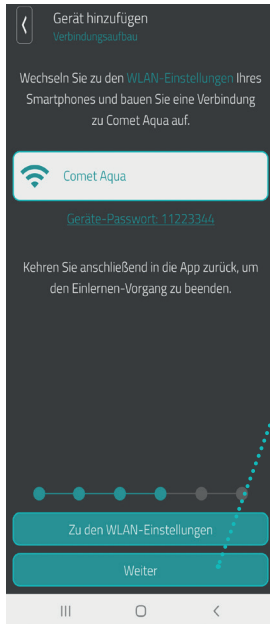

3. Klicken Sie auf den Button „Weiter“, nachdem Sie in die App zurückgekehrt sind. Anschließend wird Ihr Gerät fertig eingerichtet.

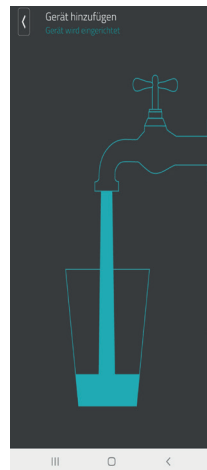

Während des finalen Verbindungsaufbaus mit Ihrem WLAN Netzwerk erscheint eine kurze Ladeanimation.

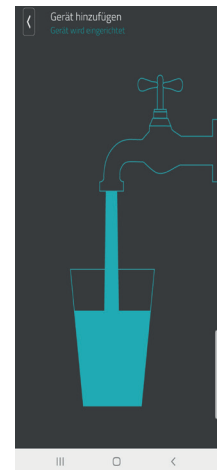

HINWEIS: Sollte die Einbindung nicht bis zum Ende durchgeführt werden, deaktivieren Sie während des Anlernprozesses vorübergehend die mobilen Daten Ihres Smartphones. Stellen Sie außerdem sicher, dass die Standortdaten Ihres Smartphones aktiviert sind und, dass Sie der App den Standortzugriff gewährt haben.

6.7 MONTAGE AM WASSERHAHN

Comet Aqua

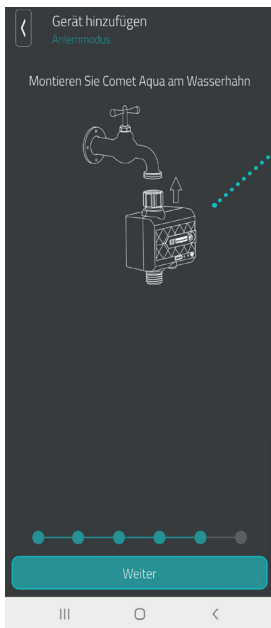

Montieren Sie nun Ihr Gerät am Wasserhahn, indem Sie die Überwurfmutter des Gerätes auf das Gewinde des Wasserhahns drehen, bis ein dichtender Anpressdruck erreicht ist.

HINWEIS:

Der Comet Aqua verfügt für den Anschluss am Wasserhahn über ein 3/4 Zoll Gewinde. Sollte Ihr Wasserhahn über ein anders Anschlussmaß verfügen, besorgen Sie sich einen geeigneten Adapter.

Der Comet Aqua ist senkrecht zu montieren und zu betreiben. Andernfalls kann die Funktion beeinträchtigt werden.

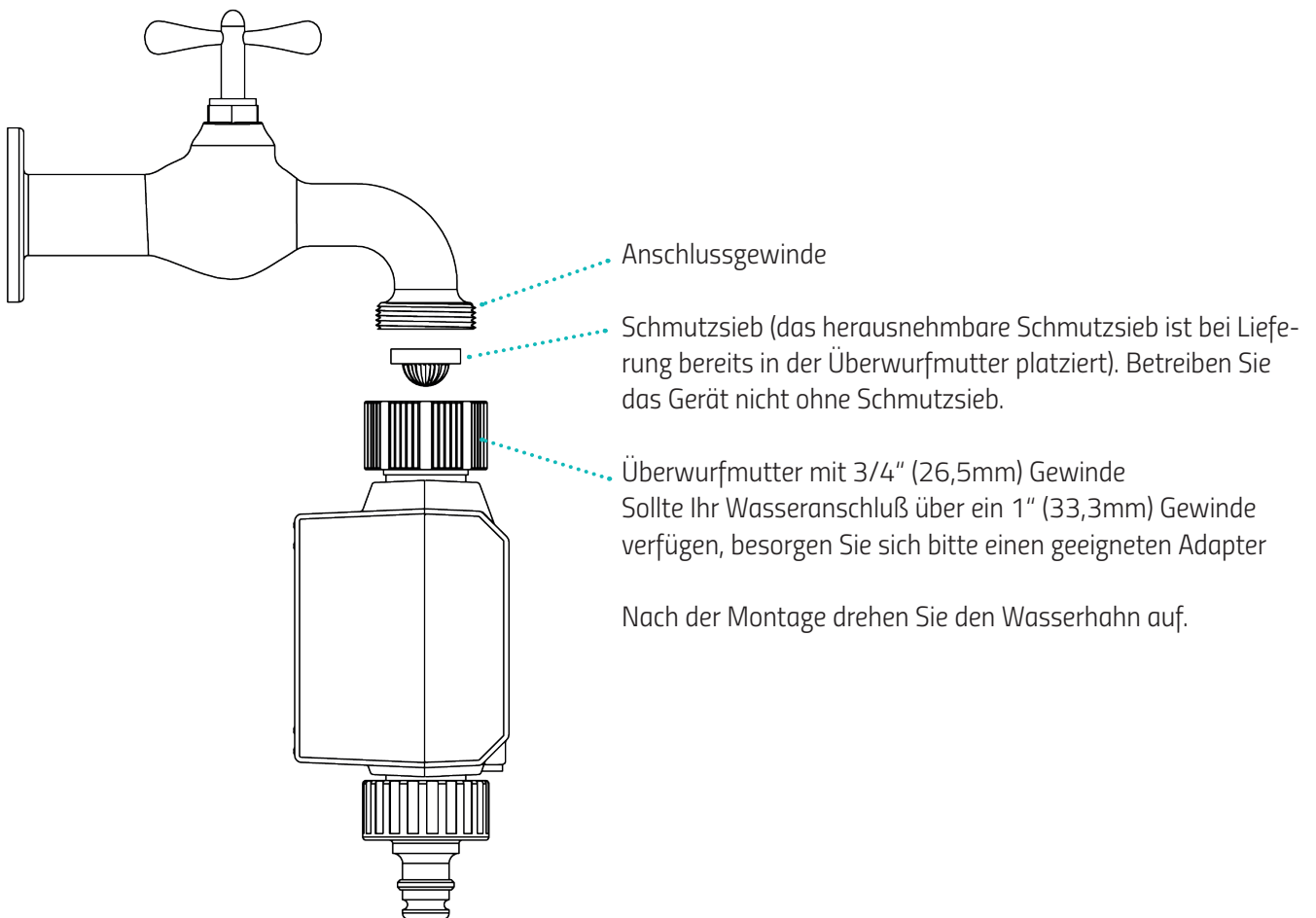

Nach der Montage drehen Sie den Wasserhahn auf.

6.8 ABSCHLUSS DER EINRICHTUNG

Comet Aqua

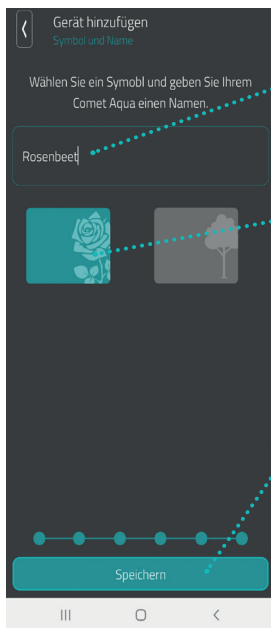

1. Nachdem Sie Ihren Comet Aqua am Wasserhahn montiert haben, geben Sie Ihrem Comet Aqua einen Namen.

2. Wählen Sie eine Symboltaste für Ihr Gerät aus.

3. Drücken Sie auf den Button „Speichern“, nachdem Sie einen Namen und ein Symbol festgelegt haben.

4. Anschließend wird Ihr Gerät in der Datenbank eingerichtet und Sie erhalten einen Hinweis, wenn der Vorgang beendet ist.

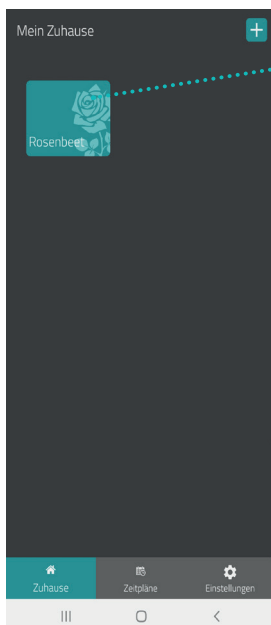

Die App kehrt automatisch auf den Startbildschirm zurück. Indem Sie auf das entsprechende Symbol drücken, starten Sie die Ansicht zur Steuerung des Gerätes.

HINWEIS:

Sollten bei der Speicherung Probleme auftreten, wechseln Sie in die WLAN-Einstellungen Ihres Smartphones und verbinden Sie sich dort wieder mit Ihrem WLAN-Netzwerk Zuhause. Möglicherweise besteht das Problem darin, dass Ihr Smartphone die Verbindung zum Comet Aqua nicht wieder automatisch entkoppelt hat. Wenn Sie anschließend wieder in die App WiFi Smart Garden zurückkehren, kann die Speicherung problemlos abgeschlossen werden.

7. DEMONTAGE

Comet Aqua

Bevor Sie das Gerät vom Wasserhahn abschrauben, denken Sie bitte daran den Wasserhahn zu schließen!

1. Wasserhahn schließen

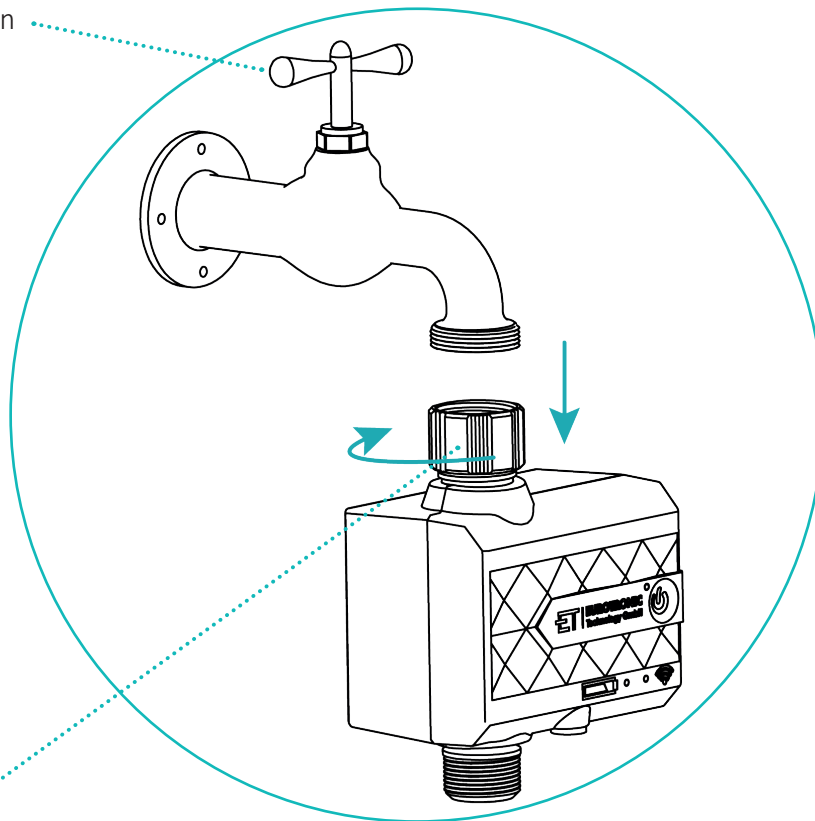

2. Überwurfmutter vollständig aufdrehen, bis das Gerät sich vom Wasserhahn löst.

8. COMET AQUA APP

Comet Aqua

8.1 MANUELLE BEWÄSSERUNG

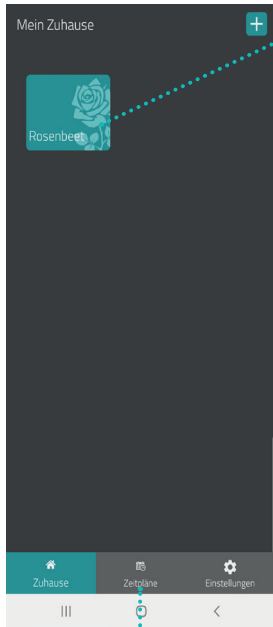

1. Über die Auswahl Ihres Gerätes gelangen Sie zur manuellen Steuerung.

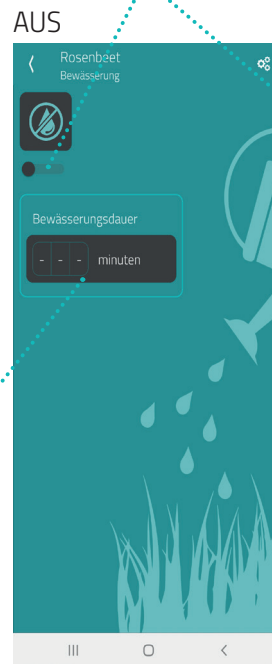

2. Sie können Ihre Bewässerung hier manuell an- und abschalten

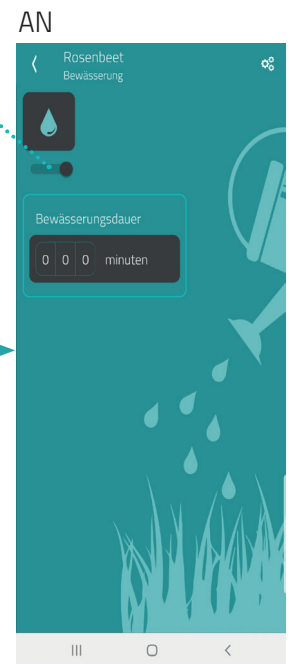

In der Menüleiste können Sie zwischen den Menüpunkten: Zuhause, Zeitpläne und Einstellungen wählen.

3. Drücken Sie auf das Feld "Bewässerungsdauer", um eine Bewässerungszeit einzustellen.
Nach Ablauf der Zeit stellt sich das Wasser automatisch ab.

Stellen Sie eine Zeit ein und drücken Sie auf "Start".

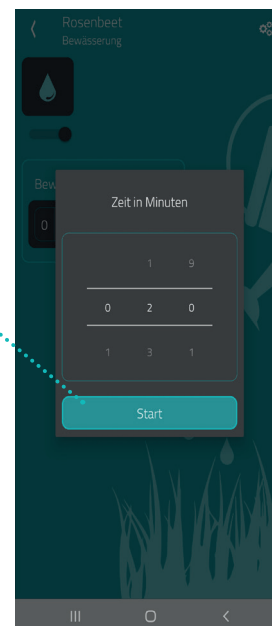

HINWEIS:

Die maximale Bewässerungsdauer ist auf 120 Minuten begrenzt.

3. Die verbleibende Bewässerungszeit wird Ihnen angezeigt sobald Sie vom zentralen Menüpunkt "Mein Zuhause", wieder auf das Gerät wechseln, das sich gerade in einer eingestellten Bewässerung befindet.

8.2 ZEITPLÄNE

Comet Aqua

Um Ihre Pflanzen automatisch zu bewässern, können Sie Zeitpläne erstellen. Zu den von Ihnen festgelegten Zeiten, beginnt der Comet Aqua automatisch mit der Bewässerung. Einstellbar sind jeweils die Anfangszeit und die Dauer der Bewässerung.

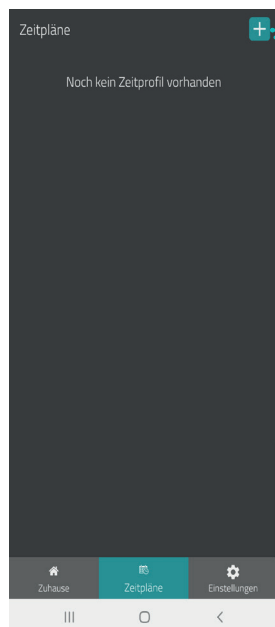

1. Um einen Zeitplan zur automatischen Bewässerung einzurichten, wählen Sie in der Fußleiste Ihrer Smart Garden- App den Menüpunkt "Zeitpläne".

2. Drücken Sie auf "+" um einen neuen Zeitplan zu erstellen



3. Geben Sie dem Zeitplan einen Namen und wählen Sie ein Symbol für den Zeitplan aus. Drücken Sie dann auf "Weiter"



4. Wählen Sie einen oder mehrere Wochentage aus und bestimmen Sie anschließend die Bewässerungszeit und Dauer.

5. Mit "Tage hinzufügen" können Tage, die Sie bisher noch nicht ausgewählt haben, mit anderen Bewässerungszeiten versehen.

6. Drücken Sie dann auf "Speichern", um die Eingabe zu sichern.

Startzeit der Bewässerung

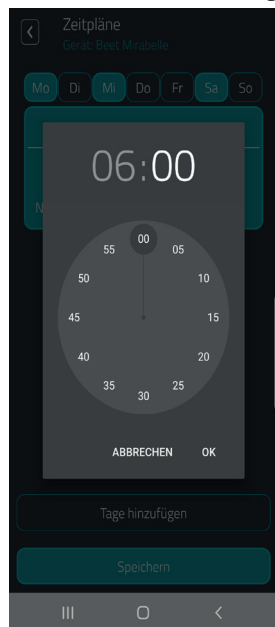

Dauer der Bewässerung

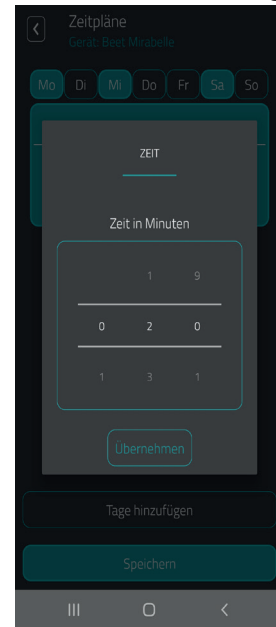

8.3 GERÄTE-EINSTELLUNGEN

Comet Aqua



Durch das Aktivieren der Einschaltsperr wird das manuelle Einschalten am Comet Aqua gesperrt. Das manuelle Abschalten am Gerät bleibt aber weiterhin möglich.

Wenn Sie den Kippschalter „Automatische Sommer-/Winterzeit“ aktivieren, wird die Zeitumstellung automatisch vorgenommen.

Auf dieser Seite der App erhalten Sie außerdem Informationen über:

1. Batterieladestand
2. Stärke Ihres WLAN-Signals am Gerätestandort
3. Softwareversionen des Geräts
4. Name des WLAN Netzwerks, in das Ihr Gerät eingebunden ist.
5. Information über Ihre MAC Adresse (diese Information kann hilfreich sein, falls Sie sich einmal an unseren technischen Support-Service wenden).

8.4 GERÄT UMBENENNEN / LÖSCHEN

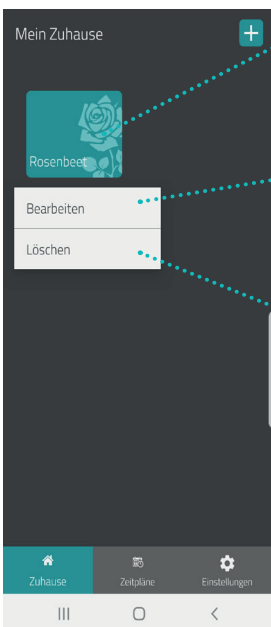

1. Mit einem langen Tastendruck auf das Gerätesymbol, öffnen sich die Optionen "Bearbeiten" und "Löschen".

2. Wählen Sie "Bearbeiten", gelangen Sie auf folgende Ansicht, wo Sie den Gerätenamen und/oder das Gerätesymbol ändern können.

3. Wählen Sie "Löschen", wird das Gerät, sowie die gespeicherten Einstellungen des Gerätes (Zeitpläne) aus der App entfernt. Das Gerät wechselt automatisch in den Anlernmodus und kann wieder in ein WLAN Netzwerk eingebunden werden.

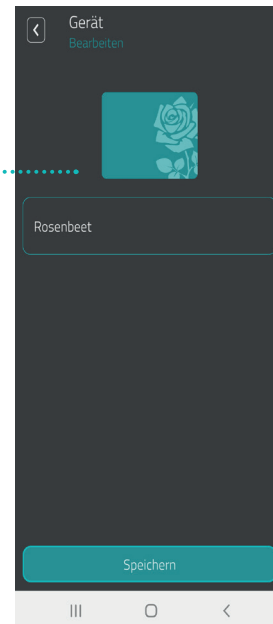

HINWEIS:

Wenn Sie ein Gerät per 15 sekundigen Tastendruck (Power-Taste) zurücksetzen, löscht sich das Symbol des Gerätes in der App nicht automatisch. Entfernen Sie das Symbol wie unter 8.4 / 3. /beschrieben.

8.5 MEIN BENUTZERKONTO

Comet Aqua

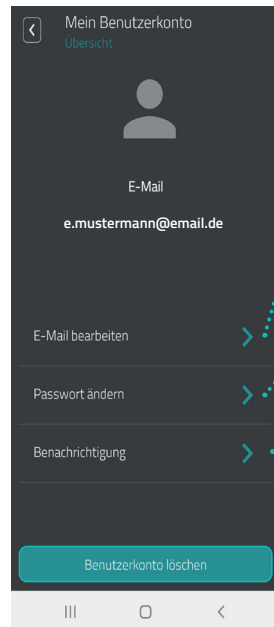
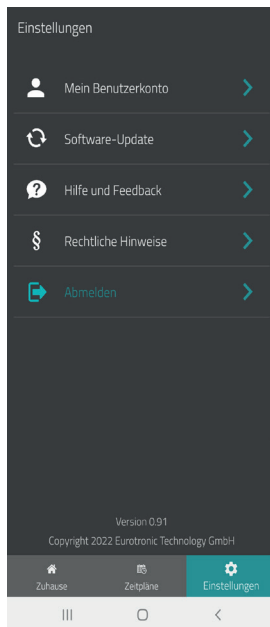

1. Hier können Sie die mit Ihrem Konto verknüpfte E-Mail-Adresse ändern

2. Hier können Sie das mit Ihrem Konto verknüpfte Passwort ändern

3. Hier können Sie wählen, ob Sie automatische Benachrichtigungen per E-Mail erhalten möchten.

Die Benachrichtigungen informieren Sie:
1. Bei kritischer Batterieladung
2. Bei drohendem Frost. Wählen Sie selbst ab welcher Temperatur die Frostwarnung gesendet werden soll.

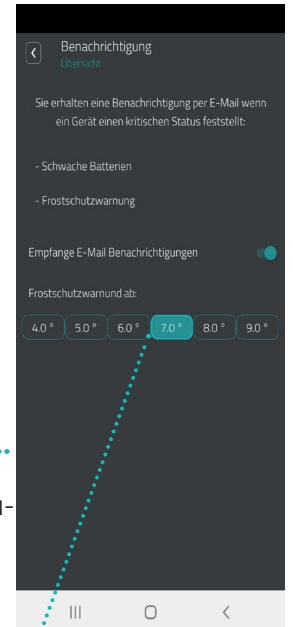

8.6 SOFTWAREUPDATE

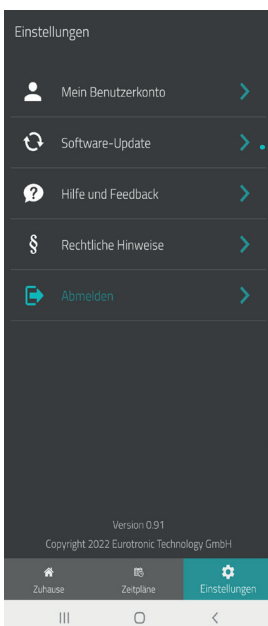

Unter diesem Menüpunkt erfahren Sie, ob ein Update für Ihren Comet Aqua verfügbar ist. Im gegebenen Fall können Sie das Update hier durchführen.

Klicken Sie auf den Button „Starte Software-Update“, um das Softwareupdate zu beginnen.

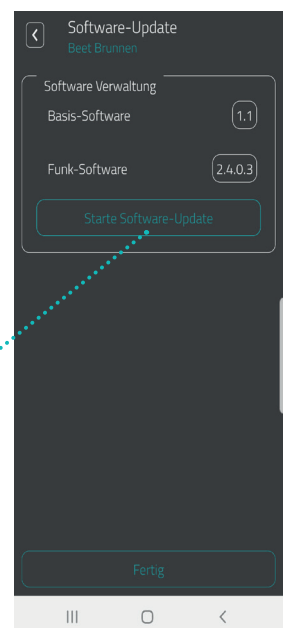

HINWEIS:

Lassen Sie Ihr Smartphone während des Softwareupdates eingeschaltet und die App geöffnet. Aktivieren Sie nicht die Tastensperre Ihres Smartphones.

8.7 HILFE

Comet Aqua

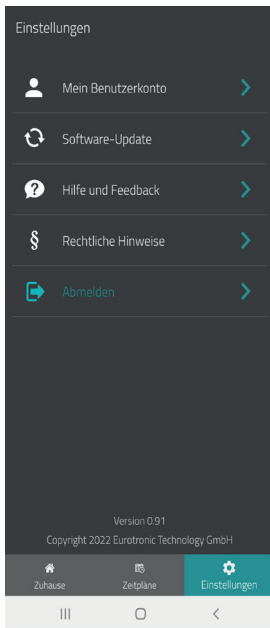

Falls Sie Unterstützung brauchen oder ein anderes Anliegen haben, erreichen Sie uns hier.

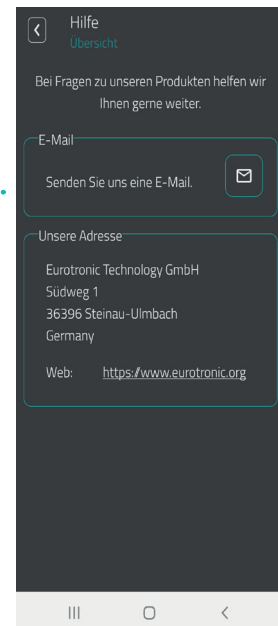

8.8 RECHTLICHE HINWEISE

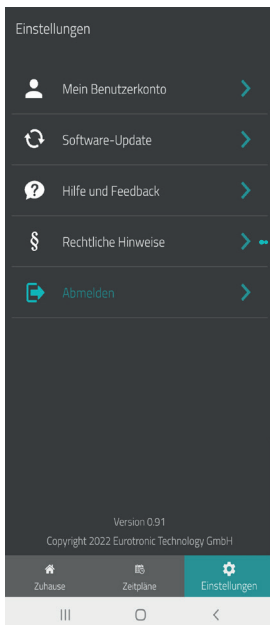

Durch die Auswahl "Rechtliche Hinweise", werden Sie zu unseren Allgemeinen Geschäftsbedingungen (AGBs) sowie weiteren gesetzlich vorgeschriebenen Informationsnachweisen auf unsere Internetseite geleitet.

8.9 ABMELDEN

Comet Aqua

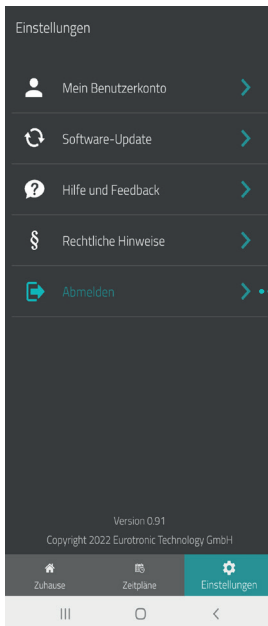

Durch die Auswahl "Abmelden", werden Sie ausgeloggt und gelangen automatisch auf die Startseite der App, wo Sie sich erneut anmelden können.

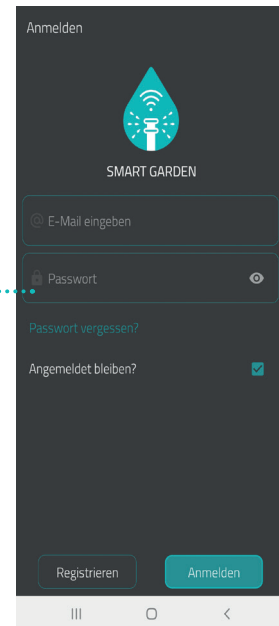

9. GRUNDLEGENDE BETRIEBSARTEN

Comet Aqua

AKTIVIERTES ZEITPROFIL:

Wenn Sie ein Bewässerungsprofil / Zeitplan in der App aktivieren, bewässert der Comet Aqua entsprechend dem eingestellten Zeitplan.

Sie können trotzdem jederzeit in die Bewässerung eingreifen und Veränderungen vornehmen (per App oder direkt am Gerät). Die aktuelle Aktion des eingestellten Zeitplans ist somit unterbrochen. Die weiteren eingestellten Aktionen des Zeitplans, zu einem späteren Zeitpunkt, werden dann aber wieder wie programmiert ausgeführt.

Wenn Sie den Wasserhahn schliessen, an dem das Gerät angeschlossen ist, wird das Gerät zu den eingestellten Schaltzeiten dennoch das Ventil öffnen/schließen. Das Gerät schaltet also auch, wenn keine Wasserfluss vorhanden ist.

WEITERE FUNKTIONEN

FROSTSCHUTZWARNUNG:

Ab frostnahen Temperaturen von weniger als 5°C - 9°C erhalten Sie eine Warnmeldung. Hierfür müssen Sie in der App, unter der Rubrik "Benachrichtigungen", die Funktion aktivieren.

EINSCHALTSPERRE:

Zum Schutz vor ungewolltem Betätigen Ihres Gerätes, können Sie am Comet Aqua eine Einschaltsperrung setzen. Sie können die Einschaltsperrung in der App unter dem Menüpunkt „Einstellungen“ aktivieren/deaktivieren.

Das Gerät kann aber jederzeit manuell mit der Power-Taste abgeschaltet werden.

MANUELLE BEDIENUNG:

Über die Power-Taste am Comet Aqua ist jederzeit das manuelle Ein-/Ausstellen des Gerätes möglich.

ANLERNMODUS UND ZURÜCKSETZEN AUF WERKSEINSTELLUNGEN:

Zur Aktivierung des Anlernmodus drücken Sie die Power-Taste Ihres Comet Aqua für ca. 15 Sekunden.

Währenddessen leuchtet die LED an der Power-Taste rot und am Batteriesymbol grün. Die LED am WLAN-Symbol blinkt während dieser Zeit rot. Sobald diese LED grün blinkt, befindet sich das Gerät wieder im Anlernmodus.

10. HILFE UND FAQ

Comet Aqua

Problem	Ursache	Lösung
Die App zeigt bei „Mein WLAN-Netzwerk“ kein WLAN-Netzwerk an.	<ul style="list-style-type: none">- keine Verbindung mit dem WLAN Netz.(Flugmodus aktiviert?)- keine Standortfreigabe erteilt?	<ul style="list-style-type: none">- Überprüfen Sie, ob Ihr WLAN-Netzwerk auf 2.4 GHz funkt, da Comet Aqua nur in ein 2.4 GHz WLAN-Netzwerk eingebunden werden kann. Dies kann in den Einstellungen Ihres WLAN-Routers eingesehen und wenn nötig umgestellt werden.- Aktivieren Sie die Standortzulassung Ihres Smartphones.- Erlauben Sie der Eurotronic Smart Garden App den Standortzugriff. Im Bereich „Apps“ in Ihren Smartphoneeinstellungen, können Sie der „Smart Garde“ App den Standortzugriff während der App-Nutzung wieder gewähren.
Fehler C1 - LED am WLAN-Symbol blinkt rot	<ol style="list-style-type: none">1.) WLAN-Passwort wurde in der App nicht richtig eingegeben.2.) WLAN-Signalstärke ist zu gering.	<ol style="list-style-type: none">1.) Löschen Sie Ihr Comet Aqua aus der App und starten Sie den Anlernmodus erneut.2.) Verbessern Sie die WLAN-Signalstärke Ihres Heimnetzwerkes durch geeignete Maßnahmen.
Fehler C2 - LED am WLAN-Symbol blinkt dauerhaft 2x rot	<ol style="list-style-type: none">1.) WLAN-Passwort wurde verändert.2.) Abriss der bestehenden Funkverbindung.3.) Eingerichtete WLAN-Verbindung wurde vorübergehend unterbrochen (z.B. Stromausfall, Netzkabel)	<ol style="list-style-type: none">1.) Ihr Comet Aqua muss erneut ins WLAN-Netzwerk eingebunden werden (mit Eingabe des neuen WLAN-Passworts).2.) Verbessern Sie die WLAN-Signalstärke Ihres Heimnetzwerkes durch geeignete Maßnahmen.3) Überprüfen Sie z.B. Ihre Stromversorgung und Ihr Netzkabel.
Fehler C3 - LED am WLAN-Symbol blinkt dauerhaft 3x rot	WLAN_Verbindung ohne Internetzugriff.	Überprüfen Sie Ihren Internetanschluss.
Batterien müssen häufig gewechselt werden.	Überprüfen Sie Ihre WLAN-Signalstärke.	Verbessern Sie die WLAN-Signalstärke Ihres Heimnetzwerkes durch geeignete Maßnahmen.

11. REINIGUNG UND LAGERUNG

BESCHÄDIGUNGSGEFAHR! Unsachgemäßer Umgang mit dem Bewässerungsautomaten kann zu Beschädigungen führen. Tauchen Sie das Gerät nicht unter Wasser oder in andere Flüssigkeiten. Verwenden Sie keine aggressiven Reinigungsmittel, Bürsten mit Metall- oder Nylonborsten sowie keine scharfen oder metallischen Reinigungsgegenstände wie Messer, harte Spachtel und dergleichen. Diese können die Oberflächen beschädigen. Reinigen Sie das Gerät mit einem weichen, trockenen Tuch.

Schalten Sie das Gerät aus und entnehmen Sie die Batterien, wenn Sie das Gerät längere Zeit nicht nutzen. Lagern Sie das Gerät an einem trockenen, staubfreien, vom Sonnenlicht geschützten Ort.

12. TECHNISCHE DATEN

Comet Aqua

Bezeichnung	Comet Aqua
EAN	4260012712193
Artikelnummer	700212
Versorgungsspannung	4 x 1,5V LR6/Mignon/AA
Gewindeanschluss	3/4" (26,5mm)
Wirkungsweise	Typ 1
Abmessungen	103 x 132 x 66 mm
Gewicht	436 g (inkl. Batterien)
Betriebsdruck	0,5 bis 12 bar
Bewässerungsdauer	1 Min. bis 120 Min.
App gesteuert	WiFi Smart Garden
Schutzart	IP 54
Verschmutzungsgrad	2
Wlan-Frequenz	2412 MHz ~ 2472 MHz
Maximale Sendeleistung	IEEE 802.11b: 18.29 dBm IEEE 802.11g: 19.30 dBm IEEE 802.11n: 18.41 dBm

Technische Änderungen jederzeit vorbehalten. Kompatibilitätsangaben ohne Gewähr.

13. SUPPORT UND KONTAKT

Für technischen Support können Sie jederzeit Kontakt zu uns aufnehmen. Wir freuen uns, Ihnen bei Ihrem Anliegen behilflich zu sein:

Telefon: +49 (0) 6667 91847-0

Email: support@eurotronic.org

Adresse: **Eurotronic Technology GmbH**
Südweg 1
36396 Steinau-Ulmbach
Germany

14. RECHTLICHE HINWEISE

Comet Aqua

Ab dem Zeitpunkt der Umsetzung der europäischen Richtlinien 2012/19/EU in nationales Recht gilt folgendes:



Elektrische und elektronische Geräte sowie Batterien dürfen nicht mit dem Hausmüll entsorgt werden. Der Verbraucher ist gesetzlich verpflichtet, elektrische und elektronische Geräte sowie Batterien am Ende ihrer Lebensdauer an den dafür eingerichteten, öffentlichen Sammelstellen oder an die Verkaufsstelle zurückzugeben. Einzelheiten dazu regelt das jeweilige Landesrecht.

Batterien und Akkus dürfen nicht in den Hausmüll! Als Verbraucher sind Sie gesetzlich verpflichtet, alle Batterien und Akkus, egal ob sie Schadstoffe* enthalten oder nicht, bei einer Sammelstelle in Ihrer Gemeinde/Ihrem Stadtteil oder im Handel abzugeben, damit sie einer umweltschonenden Entsorgung zugeführt werden können.



*gekennzeichnet mit: Cd = Cadmium, Hg = Quecksilber, Pb = Blei

Verpackung entsorgen:



Entsorgen Sie die Verpackung sortenrein. Geben Sie Pappe und Karton zum Altpapier, Folien in die Wertstoffsammlung. Die Symbole auf dem Produkt, der Gebrauchsanleitung oder der Verpackung weisen auf diese Bestimmungen hin. Mit der Wiederverwertung, der stofflichen Verwertung oder anderen Formen der Verwertung von Altgeräten/Batterien leisten Sie einen wichtigen Beitrag zum Schutz unserer Umwelt.

Konformitätserklärung:



Hiermit erklärt die Eurotronic Technology GmbH, dass der Bewässerungsautomat Comet Aqua alle anzuwendenden Gemeinschaftsvorschriften des Europäischen Wirtschaftsraums der Richtlinie 2014/53/EU erfüllt. Der vollständige Text der EU-Konformitätserklärung ist unter der folgenden Internetadresse verfügbar: <https://eurotronic.org/service/downloads>.

15. GARANTIEHINWEIS

Die Garantiezeit beträgt 24 Monate und beginnt am Tag des Kaufs. Bewahren Sie den Kassenbon als Nachweis für den Kauf auf. Während der Garantiezeit können defekte Geräte ausreichend frankiert an die Serviceadresse gesandt werden. Sie erhalten dann ein neues oder repariertes Gerät kostenlos zurück. Mit Reparatur oder Austausch des Gerätes beginnt kein neuer Garantiezeitraum. Beachten Sie, dass wir nur Garantie auf die Funktionen des Gerätes, nicht auf die Funktionalität zwischen dem Zusammenspiel des Bewässerungsautomaten und nachgeordneten Geräten wie z.B. Beregnern geben. Die Garantieleistung bezieht sich auf alle Mängel des Gerätes, die auf Fabrikationsfehler oder Materialfehler zurückzuführen sind.

Nach Ablauf der Garantiezeit haben Sie ebenfalls die Möglichkeit, das defekte Gerät zwecks Reparatur ausreichend frankiert an die angegebene Adresse zu senden. Nach Ablauf der Garantiezeit anfallende Reparaturen sind kostenpflichtig. Ihre gesetzlichen Rechte werden durch diese Garantie nicht eingeschränkt.