

Energiesparregler Comet Zero Bluetooth

BEDIENUNGSANLEITUNG



IMPRESSUM

Bedienungsanleitung: Energiesparregler **Comet Zero Bluetooth**

Hersteller

EUROtronic Technology GmbH
Südweg 1
D-36396 Steinau-Ulmbach
Deutschland
www.eurotronic.org

Stand 2024.10

Version 1.0 / DE

Herausgeber

Ingenieurbüro FORMAT GmbH
Ebertstraße 80
D-26382 Wilhelmshaven
Deutschland
www.format-docu.de

Rechtliche Hinweise

Alle in diesem Dokument genannten und durch Rechte Dritter geschützten Marken- und Warenzeichen unterliegen uneingeschränkt den Bestimmungen des jeweils gültigen Kennzeichenrechts und den Besitzrechten der eingetragenen Eigentümer. Halten Sie alle lokalen und regionalen Gesetze und Vorschriften sowie die in diesem Dokument genannten Sicherheitsbestimmungen ein.

Urheberrechtshinweis

Die Inhalte dieses Dokuments sind urheberrechtlich geschützt.
Die Weitergabe, Überlassung und sonstige Verbreitung der Inhalte dieses Dokuments an Dritte, das Anfertigen von Kopien, Abschriften und sonstigen Reproduktionen sowie die Verwertung und sonstige Nutzung sind – auch auszugsweise – ohne vorherige, ausdrückliche und schriftliche Zustimmung des Urhebers untersagt.

© 2024 Alle Rechte vorbehalten.

INHALT



Diese Bedienungsanleitung wird Sie bei der Inbetriebnahme und dem Gebrauch Ihres Comet Zero Bluetooth begleiten. Lesen Sie diese Bedienungsanleitung aufmerksam durch, bevor Sie Ihren Comet Zero Bluetooth verwenden. Bewahren Sie diese Bedienungsanleitung auf und händigen Sie alle Unterlagen bei Weitergabe an Dritte mit aus.

1	Sicherheitsinformationen.....	5
1.1	Darstellung von Warnhinweisen.....	5
1.2	Warnhinweise.....	6
2	Lieferumfang.....	9
3	Übersicht.....	10
3.1	Bestimmungsgemäße Verwendung.....	10
4	Bedien- und Anzeigeelemente.....	11
4.1	Bedienelemente.....	12
4.2	Anzeigeelemente.....	13
5	In Betrieb nehmen.....	14
5.1	App Europrog 2 installieren.....	14
5.2	Batterien einlegen.....	15
5.3	Am Heizkörper montieren.....	16
5.4	Adaptieren.....	18
6	Bedienung & Funktionen.....	19
6.1	Neuen Raum erstellen.....	19
6.2	Neues Gerät hinzufügen.....	21
6.3	Temperatur in einem Raum einstellen.....	23
6.4	Geräteeinstellungen.....	24
6.5	Kundenservice.....	25
6.6	Am Gerät Bedienen.....	26
6.7	Weitere Funktionen.....	27
6.8	Zurücksetzen Auf Werkseinstellungen.....	28
7	Demontieren.....	29
8	Fehlerbehebung.....	30
9	Reinigung und Lagerung.....	31

10	Anhang	32
10.1	Technische Daten	32
10.2	Übersicht der Adapter	33
10.3	Support und Kontakt	35
10.4	Entsorgung	35
10.5	Rechtliche Hinweise	36
10.6	Vereinfachte Konformitätserklärung	36
10.7	Garantiehinweis	36
10.8	Hersteller	37

1 SICHERHEITSINFORMATIONEN

Neben den Sicherheitsinformationen aus der vorliegenden Bedienungsanleitung sind alle zur Verfügung stehenden Quellen zu beachten.

Die in den schriftlichen Ausführungen der **bestimmungsgemäßen Verwendung** definierten Verwendungsbereiche sind zu beachten.

1.1 DARSTELLUNG VON WARNHINWEISEN

Die in dieser Bedienungsanleitung verwendeten Warnhinweise haben die folgende Bedeutung:



WARNUNG!

Schwere Verletzung oder Tod können eintreten, wenn Warnhinweise mit diesem Signalwort missachtet werden.

→ Wahrscheinlichkeit des Eintretens: möglich



VORSICHT!

Mittlerer bis leichter Personenschaden kann eintreten, wenn Warnhinweise mit diesem Signalwort missachtet werden.

→ Wahrscheinlichkeit des Eintretens: möglich



WICHTIG!

Sachschaden kann eintreten, wenn Warnhinweise mit diesem Signalwort missachtet werden.

→ Wahrscheinlichkeit des Eintretens: möglich



INFORMATION

Enthält zusätzliche Informationen.

1.2 WARNHINWEISE

Im Rahmen der Bedienung Ihres Comet Zero Bluetooth und der zugehörigen Komponenten treten Gefahren auf, die durch Beachtung der folgenden Warnhinweise vermieden werden können.



WARNUNG!

Lebens- und Unfallgefahr für Kleinkinder und Kinder!

Es besteht Erstickungsgefahr durch Ihr Gerät und das Verpackungsmaterial.

- Lassen Sie Kinder niemals unbeaufsichtigt mit Ihrem Gerät oder dem Verpackungsmaterial. Kinder unterschätzen die Gefahren. Halten Sie Kinder stets von Ihrem Gerät und dem Verpackungsmaterial fern.
- Halten Sie Batterien von Kindern fern. Suchen Sie unverzüglich einen Arzt auf, wenn Batterien verschluckt wurden.



VORSICHT!

Verletzungsgefahr durch explodierende oder auslaufende Batterien!

Unsachgemäßer Umgang mit Batterien kann zur Explosion führen.

- Verwenden Sie ausschließlich den angegebenen Batterietyp.
- Versuchen Sie niemals, nicht aufladbare Batterien zu laden.
- Schalten Sie das Gerät aus und entnehmen Sie die Batterien, wenn Sie das Gerät längere Zeit nicht nutzen.
- Erhitzen Sie Batterien nicht und werfen Sie Batterien nicht in offenes Feuer oder ins Wasser.
- Legen Sie Batterien nicht in direktes Sonnenlicht.
- Schützen Sie Batterien vor starker Erwärmung.
- Schließen Sie Batterien nicht kurz.
- Nehmen Sie Batterien niemals auseinander.
- Verwenden Sie keine neuen und gebrauchten Batterien zusammen.
- Beachten Sie beim Einlegen der Batterien die korrekte Polarität (+/-).
- Bevor Sie die Batterien einsetzen, reinigen Sie die Batterien und die Kontakte im Gerät.
- Vermeiden Sie den Kontakt von Batteriesäure mit Haut, Augen und Schleimhäuten.
- Spülen Sie bei Kontakt mit Batteriesäure die betroffenen Stellen sofort mit klarem Wasser und suchen Sie einen Arzt auf.
- Entfernen Sie leere Batterien aus dem Gerät.
- Entfernen Sie die Batterien aus dem Gerät, bevor Sie das Gerät entsorgen.
- Unsachgemäßer Umgang mit Batterien kann Ihre Gesundheit und die Umwelt gefährden. Batterien können giftige und umweltschädliche Schwermetalle enthalten (Cd = Cadmium, Hg = Quecksilber, Pb = Blei). Daher ist eine getrennte Entsorgung und Verwertung von Altbatterien für Umwelt und Gesundheit unumgänglich.



VORSICHT!

Verbrennungen durch heißes Heizkörperventil!

Berührung kann zu Verbrennungen an der Hand führen.

- Lassen Sie den Heizkörper vor der Montage, Demontage oder Fehlerbehebung Ihres Geräts abkühlen.
- Tragen Sie Schutzhandschuhe.



VORSICHT!

Verletzungsgefahr durch Fehlfunktion!

Fehlfunktionen können zu Verletzungen führen.

- Führen Sie Reparaturen an Ihrem Gerät niemals selbst durch.
- Öffnen Sie Ihr Gerät nicht.
- Schließen Sie die Anschlussklemmen Ihres Geräts nicht kurz.
- Führen Sie keine Modifikationen oder Umbauten an Ihrem Gerät durch.
- Benutzen Sie das Gerät nicht in beschädigtem Zustand.
- Kontaktieren Sie im Fehlerfall den Kundenservice.



WICHTIG!

Sachschaden und Funktionsstörung möglich!

Ihr Gerät kann von Kindern ab 8 Jahren und Personen mit verringerten physischen, sensorischen oder mentalen Fähigkeiten oder Mangel an Erfahrung und Wissen benutzt werden, wenn sie beaufsichtigt oder bezüglich des sicheren Gebrauchs der Geräte unterwiesen wurden und die daraus resultierenden Gefahren verstehen.

- Kinder dürfen nicht mit Ihrem Gerät spielen.
- Die Reinigung und Benutzer-Wartung dürfen nicht von Kindern ohne Beaufsichtigung durchgeführt werden.



WICHTIG!

Sachschaden und Funktionsstörung möglich!

Umwelteinflüsse können die Funktionen Ihres Geräts beeinflussen.

- ➔ Halten Sie Ihr Gerät von direkter Sonneneinstrahlung fern.
- ➔ Verwenden Sie Ihr Gerät in einer trockenen und staubfreien Umgebung.
- ➔ Verwenden Sie ausschließlich Originalzubehör.
- ➔ Nehmen Sie das Gerät nicht in Betrieb, wenn es beschädigt ist.



WICHTIG!

Sachschaden und Funktionsstörung möglich!

Beschädigte Komponenten und/oder Funktionsstörungen verhindern die ordnungsgemäße Funktion Ihres Geräts.

- ➔ Falls Sachschäden und/oder Funktionsstörungen auftreten, kontaktieren Sie den Kundenservice der EUROtronic Technology GmbH.

2 LIEFERUMFANG

Prüfen Sie den Lieferumfang vor Inbetriebnahme Ihres Comet Zero Bluetooth auf Vollständigkeit sowie optische und technische Mängel.

- 1× Energiesparregler Comet Zero Bluetooth
- 1× Kurzanleitung
- 1× Adapterset (Danfoss RA / RAV* / RAVL)
- 1× Schraube und 1× Mutter für Adapter
- 2× Batterien AA/LR6

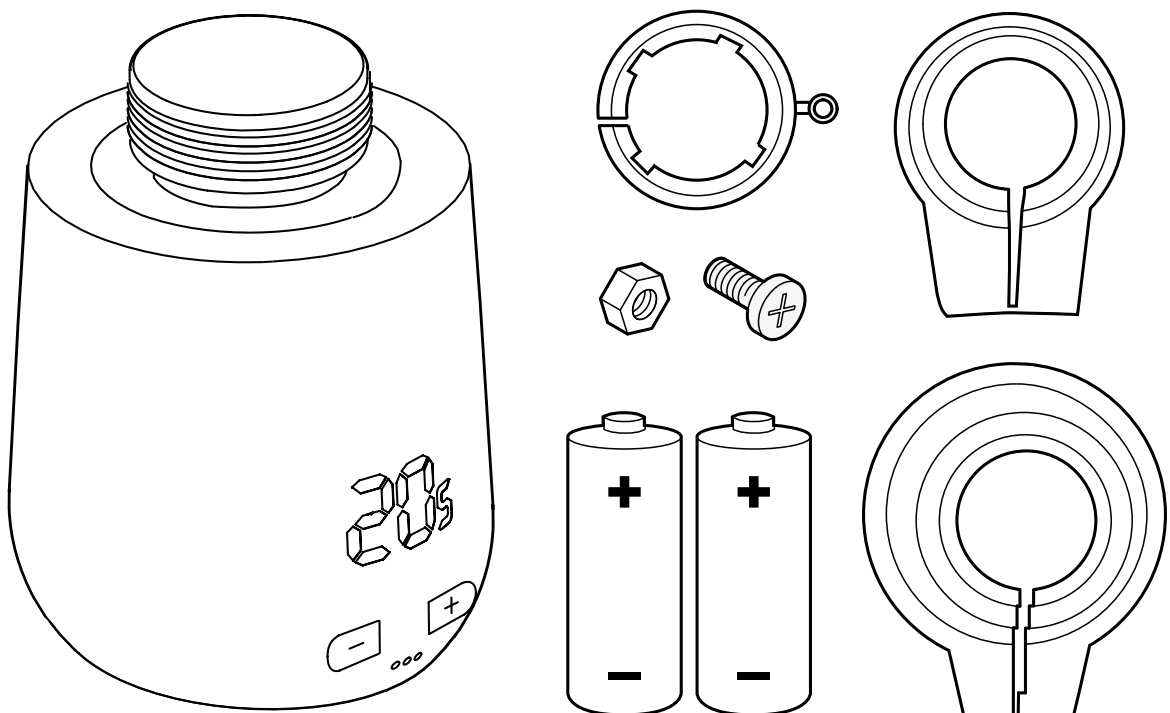

WICHTIG!

Sachschaden und Funktionsstörung möglich!

Beschädigte Komponenten und/oder Funktionsstörungen verhindern die ordnungsgemäße Funktion Ihres Geräts.

- ➔ Falls Sachschäden und/oder Funktionsstörungen auftreten, kontaktieren Sie den Kundenservice der EUROtronic Technology GmbH.

*Bei Verwendung des RAV-Adapters benötigen Sie den RAV-Pin zur Verlängerung des Ventilstößels.

3 ÜBERSICHT

Vielen Dank, dass Sie sich für ein Produkt der EUROtronic Technology GmbH entschieden haben. Ihr Comet Zero Bluetooth ist ein mit dem Funkstandard Bluetooth ausgestatteter Energiesparregler für den Heizkörper mit moderner und einfacher Bedienung. Er regelt Ihre Raumtemperatur automatisch nach Ihren Vorgaben und ist konfigurierbar, entweder direkt am Regler oder bequem per Smartphone. Ihr Comet Zero Bluetooth hilft Ihnen, Ihre Heizkosten effektiv zu senken.

Entwicklung und Fertigung sind zu 100 % „Made in Germany“, was höchste Qualität und Technik gewährleistet. Diese Bedienungsanleitung hilft Ihnen, Ihren Comet Zero Bluetooth einfach und schnell in Betrieb zu nehmen.



INFORMATION

Die Abbildungen in dieser Anleitung dienen zu Illustrationszwecken und sind nicht zwingend maßstabsgetreu. Produktbezeichnungen und Piktogramme auf Screenshots können vom tatsächlichen Produkt abweichen. Die EUROtronic Technology GmbH behält sich vor, das Design oder Abmessungen ohne vorherige Ankündigung zu ändern.

3.1 BESTIMMUNGSGEMÄSSE VERWENDUNG

Ihr Comet Zero Bluetooth wird zum Regulieren eines Heizkörperventils in Innenräumen verwendet. Eigenmächtige Veränderungen, Umbauten und Reparaturen sind untersagt. Verwenden Sie keine wiederaufladbaren Batterien.

Jede andere als die hier beschriebene Verwendung ist nicht bestimmungsgemäß und führt zu Garantie- und Haftungsausschluss. Ihr Comet Zero Bluetooth ist ausschließlich für den privaten Gebrauch bestimmt.



● **Heizkosten sparen**
durch energieeffiziente Steuerung.

● **Verbindung über Bluetooth**
Steuerung und Konfigurierung über Bluetooth.

● **Einfache Montage**
ohne Eingriff in den Heizwasserkreis.



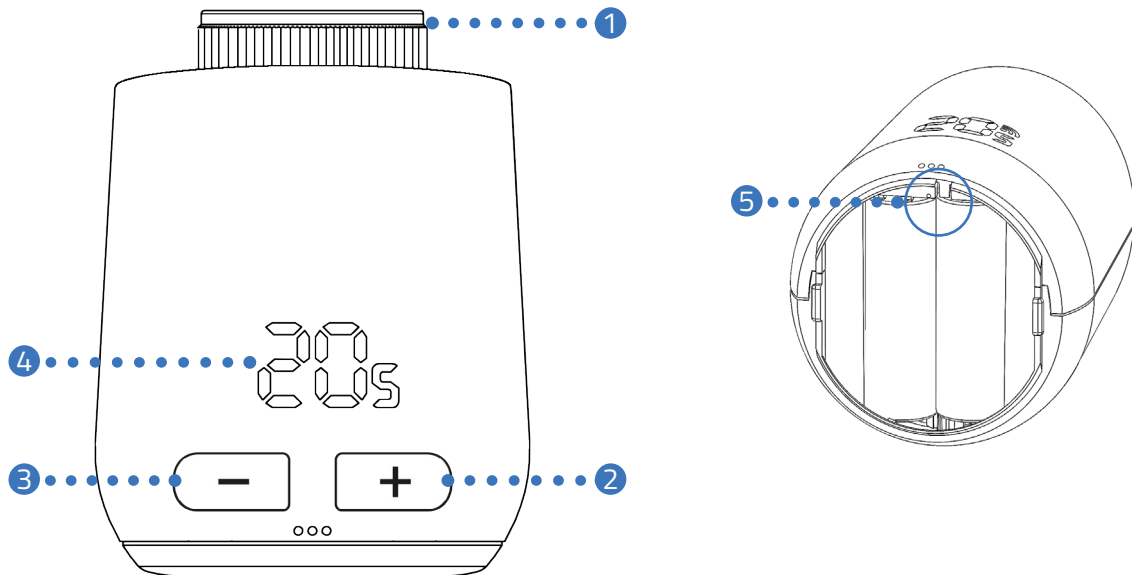

4 BEDIEN- UND ANZEIGEELEMENTE

Der folgende Abschnitt beschreibt die Bedien- und Anzeigeelemente Ihres Comet Zero Bluetooth.



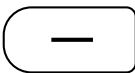

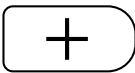



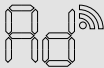

- ① Überwurfmutter
- ② Taste + (Temperatur erhöhen)
- ③ Taste - (Temperatur senken)
- ④ Display
- ⑤ Reset-Taste

4.1 BEDIENELEMENTE

Taste	Aktion	Funktion
	kurz drücken	Senken der Temperatur um 0,5 °C.
	drücken und halten	Senken der Temperatur um 0,5 °C, dann Senken der Temperatur um 0,5 °C alle 0,5 Sek., bis die niedrigste Temperatur erreicht ist oder Sie die Taste loslassen.
	kurz drücken	Erhöhen der Temperatur um 0,5 °C.
	drücken und halten	Erhöhen der Temperatur um 0,5 °C, dann Erhöhen der Temperatur um 0,5 °C alle 0,5 Sek., bis die höchste Temperatur erreicht ist oder Sie die Taste loslassen.
Reset-Taster	drücken und halten für 10 Sek.	Ihr Comet Zero Bluetooth wird auf die Werkseinstellungen zurückgesetzt.
	beide Tasten drücken und für 3 Sek. halten	Tastensperre aktivieren / deaktivieren.

4.2 ANZEIGEELEMENTE

Symbol	Bezeichnung	Funktion
	Adaptierung	Zeigt an, dass die Adaptierung an das Heizkörperventil gestartet werden kann.
	Animation	Zeigt an, dass die Adaptierung aktiv ist, der Vorgang kann einen Moment dauern.
	Animation	Zeigt an, dass die Tastensperre ein- bzw. ausgeschaltet wurde.
	Batterie schwach	Zeigt an, dass der Batterieladestand unter 25 % ist.
	Fehlermeldung	Zeigt an, dass der Fehler E1 aufgetreten ist, siehe  Abschnitt 8 Fehlerbehebung auf Seite 30.
	Fehlermeldung	Zeigt an, dass der Fehler E3 aufgetreten ist, siehe  Abschnitt 8 Fehlerbehebung auf Seite 30.

5 IN BETRIEB NEHMEN

Vor der Verbindung mit der App **EUROprog 2** müssen Sie Ihren Comet Zero Bluetooth am Heizkörper montieren.

5.1 APP EUROPROG 2 INSTALLIEREN

Mit der App **EUROprog 2** erhalten Sie Zugriff auf den vollen Funktionsumfang Ihres Comet Zero Bluetooth.

1. Laden Sie sich die App **EUROprog 2** von Google Play (Android) oder dem App Store (iOS) herunter.
2. Installieren Sie die App auf Ihrem Smartphone.

Systemvoraussetzungen:

Android ab Version 6.0

iOS ab Version 13



INFORMATION

Während der ersten Einrichtung der App erfolgen Abfragen, ob die App die Berechtigung erhält, auf Funktionen (z. B. GPS-Ortung) Ihres Smartphones zugreifen zu dürfen. Erlauben Sie den Zugriff, um den vollständigen Funktionsumfang Ihres Comet Zero Bluetooth nutzen zu können.

5.2 BATTERIEN EINLEGEN

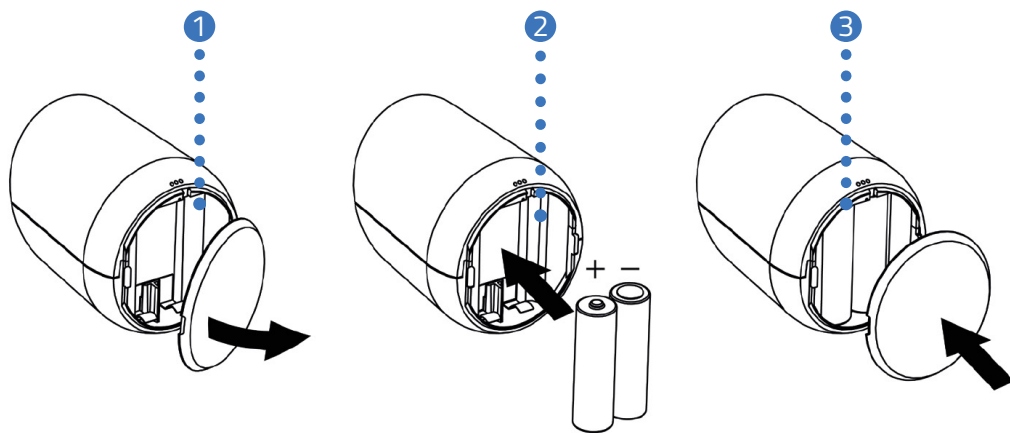

1. Öffnen Sie die Batteriefachabdeckung.
2. Legen Sie die mitgelieferten Batterien wie abgebildet ein.
Achten Sie auf die richtige Polarität und verwenden Sie keine wiederaufladbaren Batterien!
3. Schließen Sie die Batteriefachabdeckung.
 - Die Batteriefachabdeckung rastet hörbar ein.
 - Sie haben die Batterien erfolgreich eingelegt.

5.3 AM HEIZKÖRPER MONTIEREN

Wenn im Display **Ad** angezeigt wird, montieren Sie Ihren Comet Zero Bluetooth am gewünschten Heizkörper.

Die Montage des Comet Zero Bluetooth ist auf allen bekannten Ventilunterteilen möglich (siehe Adapterliste unter <https://eurotronic.org/produkte/kategorie/adapter-zubehoer/>).



VORSICHT!

Verbrennungen durch heißes Heizkörperventil!

Berührung kann zu Verbrennungen an der Hand führen.

- ➔ Berühren Sie keine heißen Heizkörperventile!
- ➔ Lassen Sie den Heizkörper vor der Montage, Demontage oder Fehlerbehebung Ihres Geräts abkühlen!

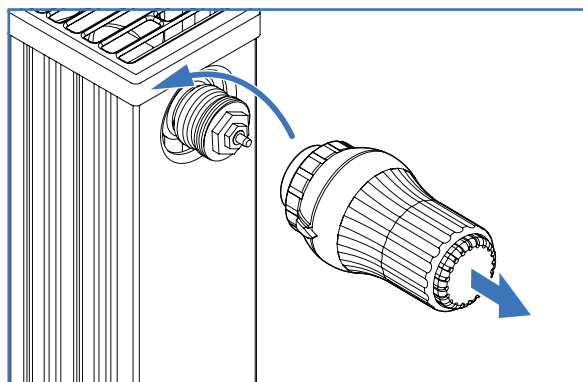

1. Drehen Sie den aktuellen Thermostatkopf komplett auf.
2. Lösen Sie die Befestigung und ziehen Sie den Thermostatkopf vom Heizkörper ab.

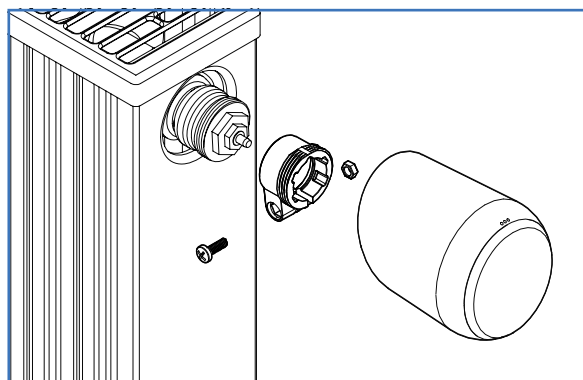

3. Optional: Wählen Sie einen passenden Adapter aus dem Lieferumfang. Weitere Informationen zu den Adaptern erhalten Sie im  Abschnitt **10.2 Übersicht der Adapter auf Seite 33**.

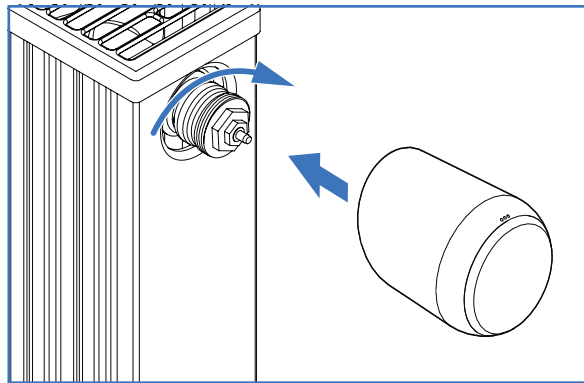

4. Stecken Sie Ihren Comet Zero Bluetooth auf den Heizkörper und drehen Sie die Überwurfmutter im Uhrzeigersinn.
 - Sie haben Ihren Comet Zero Bluetooth erfolgreich montiert.
 - Im Anschluss an die Montage starten Sie die Adaptierung, siehe  Abschnitt **5.4 Adaptieren auf Seite 18**.



INFORMATION

Beachten Sie bei einer späteren Montage/Demontage, dass Ihr Comet Zero Bluetooth im Adaptierungsmodus ist. Dazu öffnen Sie die Batteriefachabdeckung und entnehmen Sie die Batterien. Setzen Sie die Batterien nach ca. 10 Sekunden wieder ein und schließen Sie die Batteriefachabdeckung. Ihr Comet Zero Bluetooth startet neu und ist im Adaptierungsmodus. Im Display wird **Ad** angezeigt.

5.4 ADAPTIEREN

Nach erfolgreicher Montage kann Ihr Comet Zero Bluetooth mit der Adaptierung beginnen. Voraussetzung ist, dass im Display Ihres Comet Zero Bluetooth **Ad** angezeigt wird.

1. Halten Sie zum Start der Adaptierung gleichzeitig die **Taste +** und die **Taste -** an Ihrem Comet Zero Bluetooth für ca. 3 Sekunden gedrückt.
 - Das Display zeigt während des Vorgangs eine Animation an.
 - Beim Adaptieren passt sich Ihr Comet Zero Bluetooth dem Hub Ihres Ventilunterteiles an. Hierzu wird das Ventil mehrfach geöffnet und geschlossen, um die jeweiligen Endpunkte zu erkennen. Dieser Vorgang kann einen Augenblick dauern. Nach erfolgreicher Adaptierung wechselt Ihr Comet Zero Bluetooth in den Normalbetrieb.
 - Die Solltemperatur (16 °C) wird angezeigt.

Tritt ein Problem mit Ihrem Comet Zero Bluetooth auf, ist eine erneute Adaptierung erforderlich.



INFORMATION

Beim Auftreten von Fehlern drücken Sie die **Taste -** oder **Taste +** zum Quittieren der Fehlermeldung und wiederholen Sie den Vorgang.

Führen Sie die folgenden Handlungsschritte durch:

1. Öffnen Sie die Batteriefachabdeckung.
2. Entnehmen Sie die Batterien und warten Sie 10 Sekunden.
3. Legen Sie die Batterien anschließend wieder ein.
Achten Sie auf die richtige Polarität und verwenden Sie keine wiederaufladbaren Batterien!
4. Schließen Sie die Batteriefachabdeckung.
 - Ihr Comet Zero Bluetooth startet neu und ist anschließend im Adaptierungsmodus.
 - Im Display wird **Ad** angezeigt.
5. Halten Sie zum Start der Adaptierung gleichzeitig die **Taste +** und die **Taste -** an Ihrem Comet Zero Bluetooth für ca. 3 Sekunden gedrückt.
 - Das Display zeigt während des Vorgangs eine Animation.



INFORMATION

Nach jedem Batteriewechsel muss Ihr Comet Zero Bluetooth neu adaptiert werden.

6 BEDIENUNG & FUNKTIONEN

Der folgende Abschnitt beschreibt die Bedienung und weitere Funktionen Ihres Comet Zero Bluetooth.

6.1 NEUEN RAUM ERSTELLEN

Nach erfolgreicher Montage und dem Adaptieren können Sie mit der Einrichtung in der App fortfahren.

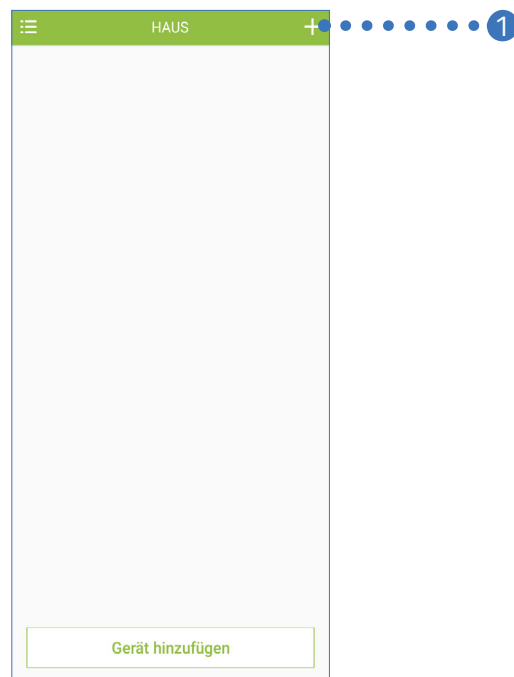

1. Tippen Sie auf die Schaltfläche +, um einen Raum anzulegen.

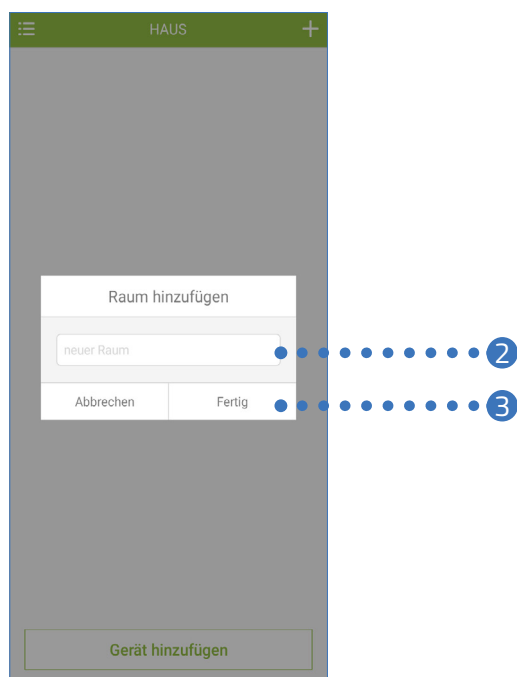

2. Geben Sie im Eingabefeld eine Bezeichnung für den Raum ein.
3. Tippen Sie auf die Schaltfläche **Fertig**.
 - Sie haben einen neuen Raum erstellt.
 - Der neue Raum wird in der Hauptansicht angezeigt.

6.2 NEUES GERÄT HINZUFÜGEN

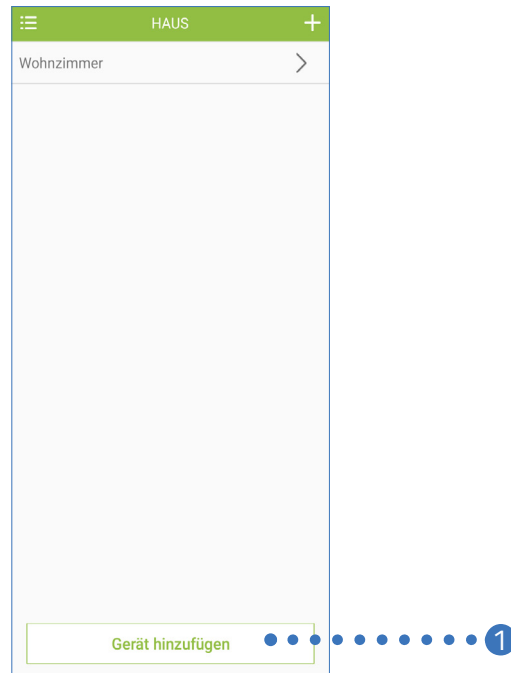

1. Tippen Sie auf die Schaltfläche **Gerät hinzufügen**, um ein neues Gerät hinzuzufügen.
→ Ihr Comet Zero Bluetooth wird in der Geräteliste als **„Comet Blue“** angezeigt.



INFORMATION

Sollte Ihr Comet Zero Bluetooth in der Geräteliste nicht angezeigt werden, entnehmen Sie die Batterien und setzen Sie die Batterien wieder ein.

2. Tippen Sie in der Geräteliste auf **„Comet Blue“**.
3. Wählen Sie einen Raum aus, um Ihren Comet Zero Bluetooth zuzuweisen.
4. Tippen Sie auf die Schaltfläche **Fertig**.
→ Sie haben Ihren Comet Zero Bluetooth erfolgreich hinzugefügt.

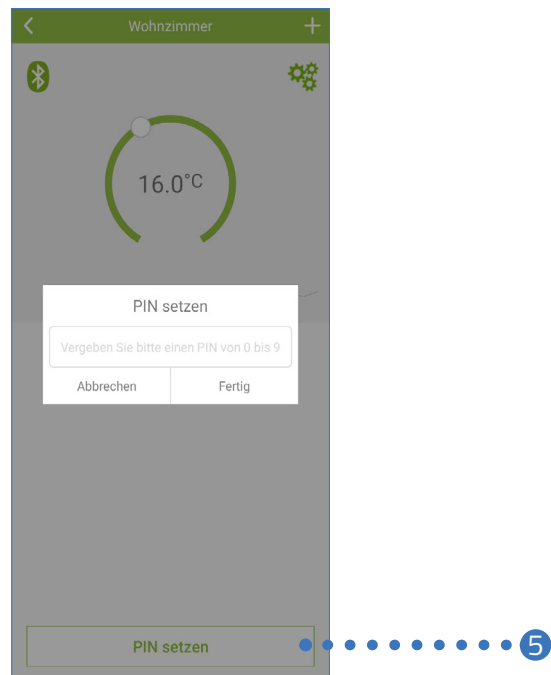

5. Optional tippen Sie auf die Schaltfläche **PIN setzen**, um eine PIN für das Gerät zu vergeben und anschließend auf die Schaltfläche **Fertig**.

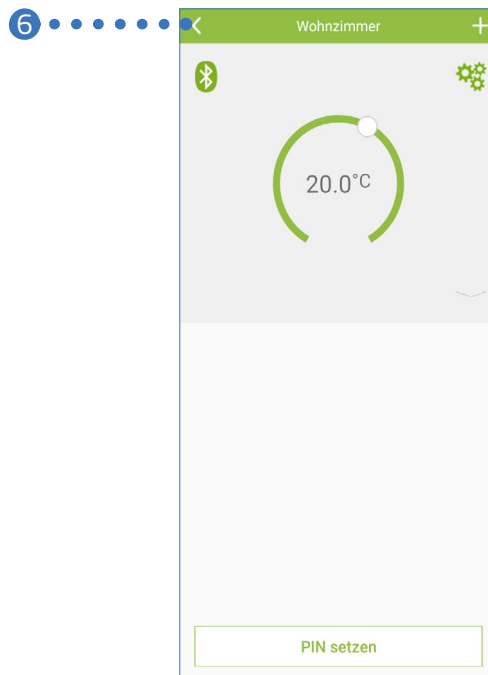



6. Tippen Sie auf die Schaltfläche **<**, um zur Hauptansicht zu wechseln.

6.3 TEMPERATUR IN EINEM RAUM EINSTELLEN

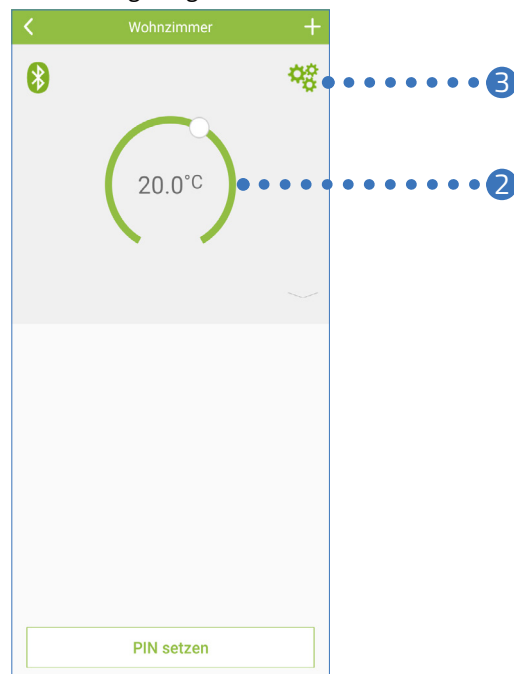

1. Tippen Sie auf den gewünschten Raum (z. B. Wohnzimmer).
→ Die aktuell eingestellte Temperatur wird angezeigt.



2. Passen Sie die Temperatur mit dem Stellrad individuell an. Die festgelegte Temperatur wird direkt auf Ihren Comet Zero Bluetooth übertragen.
3. Nehmen Sie weitere Geräteeinstellungen vor, siehe  Abschnitt **6.4 Geräteeinstellungen auf Seite 24**.

6.4 GERÄTEEINSTELLUNGEN

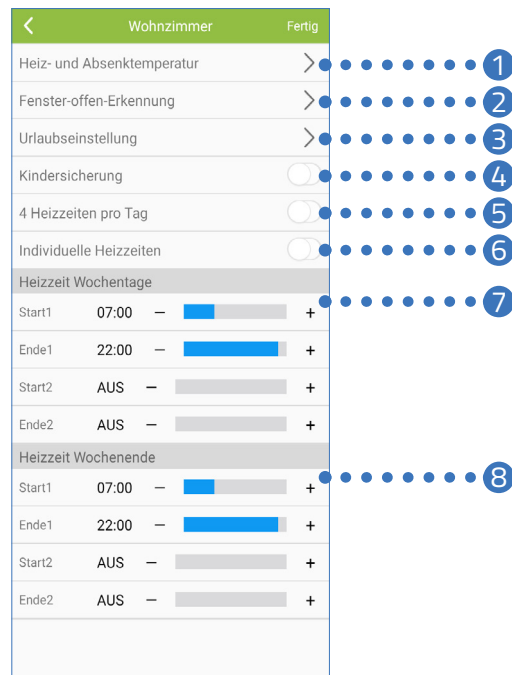

- | | |
|---|--|
| ① Heiz- und Absenkttemperatur einstellen:
Absenken, Heizen, Offset | ⑤ 4 Heizzeiten pro Tag aktivieren/deaktivieren |
| ② Fenster-offen-Erkennung einstellen:
Sensibilität, Dauer | ⑥ Individuelle Heizzeiten aktivieren/deaktivieren |
| ③ Urlaub einstellen:
Startzeit, Endzeit, Temperatur | ⑦ Heizzeiten für Wochentage* einstellen:
Startzeiten, Endzeiten, Temperatur |
| ④ Kindersicherung aktivieren/deaktivieren | ⑧ Heizzeiten für Wochenende* einstellen
Startzeiten, Endzeiten, Temperatur |

*Die Anzeigen von Wochentage/Wochenende wird durch die Anzeige aller Wochentage (Montag - Sonntag) ersetzt, wenn Sie die Funktion „4 Heizzeiten pro Tag“ aktivieren.

6.5 KUNDENSERVICE

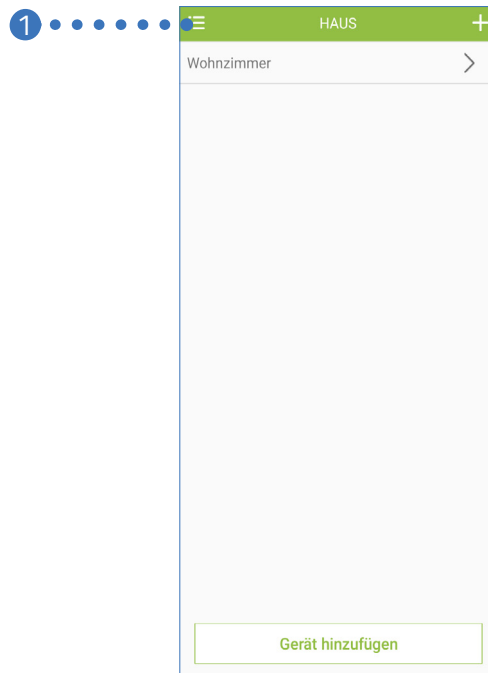

1. Tippen Sie auf die Menüschaltfläche.
→ Die Kontaktinformationen und die Firmware-Version der App werden angezeigt.

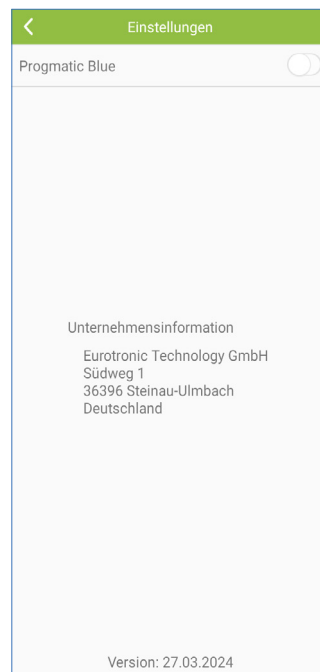

6.6 AM GERÄT BEDIENEN

MANUELLE BEDIENUNG

Mit den Tasten an Ihrem Comet Zero Bluetooth ist eine manuelle Änderung der Temperatur möglich. Der Temperaturbereich liegt bei 8 - 28 °C. Wird die Temperatur darüber hinaus erhöht bzw. reduziert, wechselt Ihr Comet Zero Bluetooth in den Boost- bzw. in den Aus-Modus.

Die manuelle Änderung der Temperatur versetzt Ihren Comet Zero Bluetooth in den Heiz-Modus.

WECHSEL DER BETRIEBSART

Aus-Modus

Drücken Sie die **Taste -**, bis im Display **--** angezeigt wird. Das Heizungsventil wird vollständig geschlossen.

Heiz-Modus

Ändern Sie die Solltemperatur über die **Taste +** oder die **Taste -**, wechselt Ihr Comet Zero Bluetooth in den Heiz-Modus.

Boost-Modus

Drücken Sie die **Taste +**, bis im Display **ON** angezeigt wird. Das Heizungsventil wird vollständig geöffnet.

6.7 WEITERE FUNKTIONEN

LÜFTUNGSERKENNUNG

Fällt durch ein geöffnetes Fenster die Temperatur stark ab, schließt Ihr Comet Zero Bluetooth automatisch das Heizungsventil, um Energie zu sparen. In der App **EUROprog 2** können Sie die Funktion **Fenster-often-Erkennung** aktivieren und deaktivieren. Passen Sie die Einstellungen bei Bedarf an, siehe  Abschnitt **6.4 Geräteeinstellungen auf Seite 24**.

OFFSET (TEMPERATURANPASSUNG)

Wenn die gefühlte Temperatur von der eingestellten Temperatur abweicht, können Sie eine Temperaturanpassung durchführen. Passen Sie die Einstellungen bei Bedarf über die App an, siehe  Abschnitt **6.4 Geräteeinstellungen auf Seite 24**.

FROST- UND KALKSCHUTZFUNKTION

Die Frostschutz- und Kalkschutzfunktion sind automatisch aktiv.

Frostschutzfunktion: Sinkt die Temperatur im Raum auf unter 6° C, aktiviert sich die Frostschutzfunktion Ihres Comet Zero Bluetooth automatisch. Im Display wird -- angezeigt. In diesem Fall öffnet Ihr Comet Zero Bluetooth das Ventil so lange, bis die Temperatur auf über 8 °C steigt. Dadurch wird ein Einfrieren der Heizkörper verhindert.

Kalkschutzfunktion: Um ein Verkalken der Heizkörperventile zu verhindern, führt Ihr Comet Zero Bluetooth jeden Freitag um 11:00 Uhr eine Kalkschutzfahrt durch.

TASTENSPERRE

Aktivieren Sie die Tastensperre direkt an Ihrem Comet Zero Bluetooth oder bei Bedarf über die App, siehe  Abschnitt **6.4 Geräteeinstellungen auf Seite 24**.

1. Halten Sie die **Taste +** und die **Taste -** gleichzeitig für 3 Sekunden gedrückt.
→ Auf dem Display wird eine Animation angezeigt.
2. Zum Deaktivieren halten Sie die **Taste +** und die **Taste -** gleichzeitig für einige Sekunden gedrückt. Warten Sie, bis die Animation auf dem Display verschwindet.

6.8 ZURÜCKSETZEN AUF WERKSEINSTELLUNGEN

Bei Problemen kann es helfen, Ihren Comet Zero Bluetooth auf Werkseinstellungen zurückzusetzen.

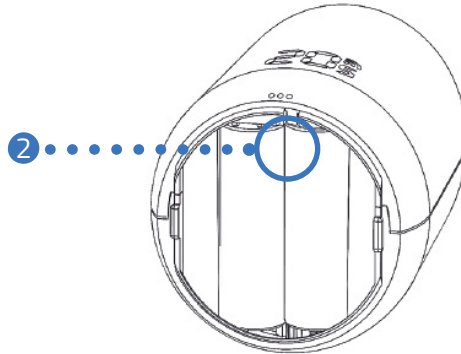

1. Öffnen Sie die Batteriefachabdeckung.
2. Halten Sie den **Reset-Taster** im Batteriefach gedrückt.
→ Im Display wird ein Timer angezeigt der bis 10 hochzählt.
3. Wird im Display 10 angezeigt, lassen Sie den **Reset-Taster** im Batteriefach los.
→ Sie haben Ihren Comet Zero Bluetooth auf Werkseinstellungen zurückgesetzt.

7 DEMONTIEREN

Bei Bedarf können Sie Ihren Comet Zero Bluetooth vom Heizkörperventil demontieren.

Stellen Sie sicher, dass die folgenden Voraussetzungen erfüllt sind:

- Die Batterien in Ihrem Comet Zero Bluetooth sind eingesetzt.
- Im Display wird **AD** angezeigt.



VORSICHT!

Verbrennungen durch heißes Heizkörperventil!

Berührung kann zu Verbrennungen an der Hand führen.

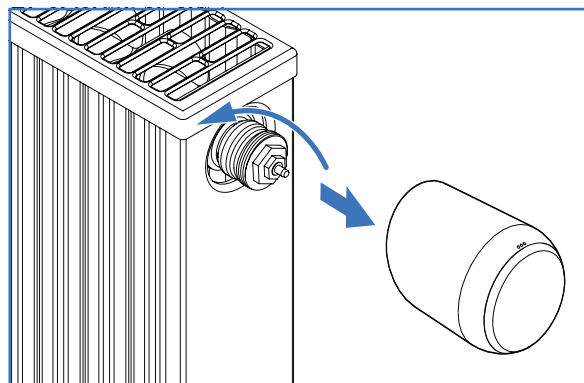

- ➔ Berühren Sie keine heißen Heizkörperventile!
- ➔ Lassen Sie den Heizkörper vor der Montage, Demontage oder Fehlerbehebung Ihres Comet Zero Bluetooth abkühlen!



1. Drehen Sie die Überwurfmutter gegen den Uhrzeigersinn auf.
2. Ziehen Sie Ihren Comet Zero Bluetooth vom Heizkörperventil ab (siehe Abbildung).
 - ➔ Sie haben Ihren Comet Zero Bluetooth demontiert.

8 FEHLERBEHEBUNG

Bei Ihrem Comet Zero Bluetooth kann es zu Problemen kommen. Die folgenden Informationen helfen Ihnen, Fehler zu beheben.

Problem	Ursache	Lösung
Der Heizkörper wird nicht warm.	Die Kesselwassertemperatur ist zu niedrig oder das Heizkörperventil könnte verkalkt sein und kann deshalb nicht öffnen.	<ul style="list-style-type: none"> ▪ Korrigieren Sie die Kesselwassertemperatur nach oben. ▪ Demontieren Sie Ihren Comet Zero Bluetooth. Bewegen Sie den Ventilstößel mit einem geeigneten Werkzeug mehrmals hin und her, um etwaige Verkalkungen zu lösen. ▪ Montieren Sie Ihren Comet Zero Bluetooth wieder am Heizkörperventil.
Der Heizkörper wird nicht kalt.	Heizkörperventil schließt nicht vollständig. Evtl. hat sich der Schließpunkt Ihrer Ventildichtung verschoben.	<ul style="list-style-type: none"> ▪ Demontieren Sie Ihren Comet Zero Bluetooth. ▪ Bewegen Sie den Ventilstößel mit einem geeigneten Werkzeug mehrmals hin und her, um etwaige Verkalkung zu lösen. ▪ Montieren Sie Ihren Comet Zero Bluetooth wieder am Heizkörperventil.
Das Druckstück fällt heraus.	Durch das Endlosgewinde kann das auf der Unterseite sitzende Druckstück herausfallen, wenn Ihr Comet Zero Bluetooth nicht auf dem Heizkörperventil montiert ist.	<ul style="list-style-type: none"> ▪ Entnehmen Sie die Batterien aus Ihrem Comet Zero Bluetooth. ▪ Setzen Sie das Druckstück in Ihren Comet Zero Bluetooth ein. ▪ Legen Sie die Batterien in Ihren Comet Zero Bluetooth ein.
ER, E1-E3	Durch das Drücken einer beliebigen Taste wird die Fehleranzeige im Display gelöscht und die Adaptierung startet neu.	
	Heizkörperventil nicht montiert oder nicht erkannt.	<ul style="list-style-type: none"> ▪ Drücken Sie eine beliebige Taste zum Quittieren. ▪ Stellen Sie sicher, dass Ihr Comet Zero Bluetooth korrekt am Heizkörper montiert ist. ▪ Verwenden Sie den passenden Adapter.
	Keine Ventilbewegung möglich oder das Heizkörperventil klemmt.	<ul style="list-style-type: none"> ▪ Stellen Sie sicher, dass Ihr Comet Zero Bluetooth korrekt am Heizkörper montiert und der Ventilstößel frei beweglich ist.
	Die Batterien sind schwach.	<ul style="list-style-type: none"> ▪ Wechseln Sie die Batterien.

9 REINIGUNG UND LAGERUNG

Schalten Sie Ihren Comet Zero Bluetooth aus und entnehmen Sie die Batterien, wenn Sie Ihren Comet Zero Bluetooth längere Zeit nicht nutzen. Lagern Sie Ihren Comet Zero Bluetooth an einem trockenen, staubfreien Ort.



WICHTIG!

Sachschaden möglich!

Unsachgemäßer Umgang mit Ihrem Gerät kann zu Beschädigungen führen.

- Tauchen Sie Ihre Gerät nicht in Wasser oder in andere Flüssigkeiten.
- Verwenden Sie keine Bürsten mit Metall- oder Nylonborsten sowie keine scharfen oder metallischen Reinigungsgegenstände wie Messer, harte Spachtel und dergleichen. Diese können die Oberflächen beschädigen.
- Reinigen Sie Ihr Gerät mit einem weichen, trockenen, fusselfreien Tuch.
- Verwenden Sie keine Reinigungs- oder Lösungsmittel.

10 ANHANG

Die folgenden Abschnitte enthalten Informationen zu Technischen Daten, dem Kundenservice sowie weitere rechtliche Informationen.

10.1 TECHNISCHE DATEN

Die folgende Liste enthält die technischen Daten Ihres Comet Zero Bluetooth:

Bezeichnung	Comet Zero Bluetooth
Artikelnummer	700254
EAN-Nummer	4260012712605
Versorgungsspannung	2 × Batterien, 1,5 V AA/LR6
Gewindeanschluss	M30 × 1,5 mm
Wirkungsweise	Typ 1
Abmessungen	62 × 68 × 83 mm
Gewicht	161 g (inkl. Batterien)
Schutzart	IP 20
Verschmutzungsgrad	2
Bluetooth-Frequenz	2400 - 2483,5 GHz
Maximale Sendeleistung	-20 dBm - +20 dBm

Technische Änderungen jederzeit vorbehalten. Kompatibilitätsangaben ohne Gewähr.

10.2 ÜBERSICHT DER ADAPTER

Die folgende Übersicht enthält Informationen zu den Ventilen und den benötigten Adaptern. Im Lieferumfang Ihres Comet Zero Bluetooth sind die Adapter für Danfoss RAV, Danfoss RA und Danfoss RAVL enthalten. Bei der Verwendung des Adapters Danfoss RAV muss der RAV-Pin auf den Ventilstößel gesteckt werden.

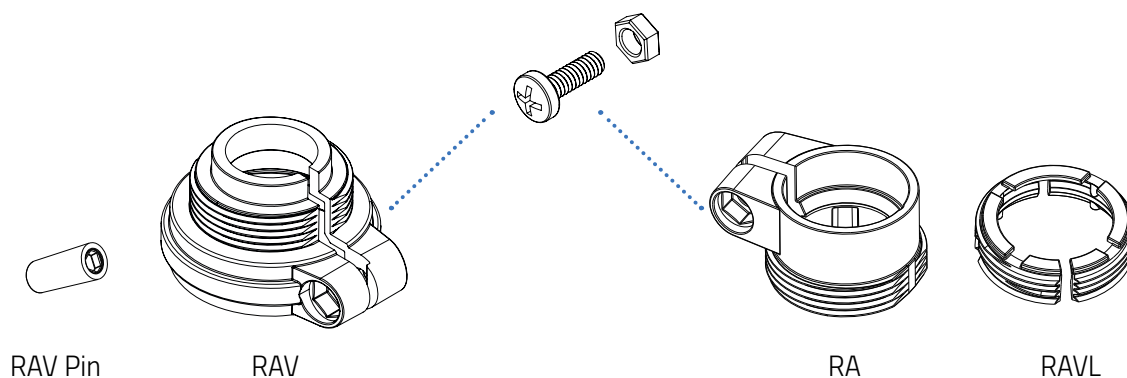

Ventil	Gewindemaß	Adapter
Heimeier	M30 × 1,5 mm	Nicht benötigt
Junkers Landys+Gyr	M30 × 1,5 mm	Nicht benötigt
MNG	M30 × 1,5 mm	Nicht benötigt
Honeywell	M30 × 1,5 mm	Nicht benötigt
Braukmann	M30 × 1,5 mm	Nicht benötigt
Herz	M28 × 1,5 mm	Benötigt, nicht im Lieferumfang
Comap	M28 × 1,5 mm	Benötigt, nicht im Lieferumfang
Vaillant	30,5 mm	Benötigt, nicht im Lieferumfang
Oventrop	M30 × 1,0 mm	Benötigt, nicht im Lieferumfang
Meges	M38 × 1,5 mm	Benötigt, nicht im Lieferumfang
Ondal	M38 × 1,5 mm	Benötigt, nicht im Lieferumfang
Giacomini	22,6 mm	Benötigt, nicht im Lieferumfang
Rosswainer	M33 × 2,0 mm	Benötigt, nicht im Lieferumfang
Markaryd	M28 × 1,0 mm	Benötigt, nicht im Lieferumfang
Ista	M32 × 1,0 mm	Benötigt, nicht im Lieferumfang
Vama	M28 × 1,0 mm	Benötigt, nicht im Lieferumfang
Pettinaroli	M28 × 1,5 mm	Benötigt, nicht im Lieferumfang
T+A	M28 × 1,5 mm	Benötigt, nicht im Lieferumfang
Gampper 1/2/6	M20	Benötigt, nicht im Lieferumfang
Danfoss RA/RAV/RAVL	25,5/30,5/30 mm	Im Lieferumfang enthalten



INFORMATION

Entfernen Sie die Verbindungsstücke der Kunststoff-Adapter (siehe Abbildung), bevor Sie einen der beiliegenden Adapter verwenden. Verwenden Sie bei den Adaptern Danfoss RAV und Danfoss RA die beiliegende Schraube und Mutter.

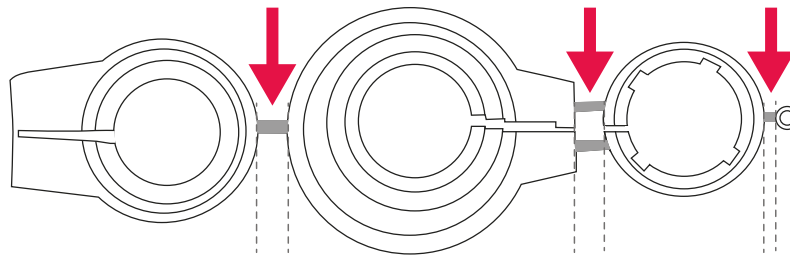

VORSICHT!

Schnittgefahr!

Die mitgelieferten Adapter und die Stößelverlängerung sind durch Kunststoffstege miteinander verbunden. Bruchstellen können scharfkantig sein.

→ Achten Sie bei der Montage darauf, sich nicht die Finger zu schneiden!



VORSICHT!

Klemmgefahr zwischen den Adapterhälften!

Unachtsamkeit bei der Verwendung von Adaptern kann zu Verletzungen führen.

→ Achten Sie bei der Montage darauf, sich nicht die Finger zwischen den Adapterhälften einzuklemmen!

Weitere kostenpflichtige Metalladapter können Sie bei unseren Partnern erwerben. Eine Übersicht der Metalladapter und Bestellmöglichkeiten finden Sie unter dem folgenden Link:

<https://eurotronic.org/produkte/zubehoer/metalladapter/>

10.3 SUPPORT UND KONTAKT



Für technischen Support können Sie Kontakt zu uns aufnehmen.
Wir freuen uns, Ihnen bei Ihrem Anliegen behilflich zu sein:

Telefon: +49 (0) 6667 91847-0
Email: support@eurotronic.org
Kundenservice: **EUROtronic Technology GmbH**
Südweg 1
36396 Steinau-Ulmbach
Deutschland

10.4 ENTSORGUNG



INFORMATION

Informieren Sie sich über die Möglichkeiten der unentgeltlichen Rücknahme von Altgeräten und verbrauchten Batterien bei Ihrem Händler.



Das nebenstehende Symbol bedeutet, dass elektrische und elektronische Altgeräte aufgrund gesetzlicher Bestimmungen getrennt vom Hausmüll zu entsorgen sind. Entsorgen Sie Ihr Gerät bei der Sammelstelle Ihres kommunalen Entsorgungsträgers.



Defekte oder verbrauchte Batterien müssen gemäß Richtlinie 2006/66/EG und deren Änderungen recycelt werden. Geben Sie Batterien und/oder das Gerät über die angebotenen Sammeleinrichtungen zurück.



Beachten Sie die Kennzeichnung des Verpackungsmaterials bei der Abfalltrennung, diese sind gekennzeichnet mit Abkürzungen (b) und Nummern (a) mit folgender Bedeutung: 1–7: Kunststoffe / 20–22: Papier und Pappe / 80–98: Verbundstoffe.



Entsorgen Sie die Verpackung sortenrein. Geben Sie Pappe und Karton zum Altpapier, Folien in die Wertstoffsammlung. Mit der Wiederverwertung, der stofflichen Verwertung oder anderen Formen der Verwertung leisten Sie einen wichtigen Beitrag zum Schutz unserer Umwelt.

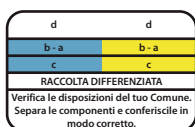

Das Logo gilt nur für Italien.

10.5 RECHTLICHE HINWEISE

The Bluetooth® word mark and logos are registered trademarks owned by Bluetooth SIG, Inc. and any use of such marks by Eurotronic Technology GmbH is under license. Other trademarks and trade names are those of their respective owners.

Das Apple Logo, iPad und iPhone sind Marken der Apple Inc., die in den USA und weiteren Ländern eingetragen sind. App Store ist eine Dienstleistungsmarke der Apple Inc.
Google Play, Android und andere Marken sind Marken von Google Inc.

10.6 VEREINFACHTE KONFORMITÄTSERKLÄRUNG

 Hiermit erklärt EUROtronic Technology GmbH, dass der Funkanlagentyp Comet Zero Bluetooth der Richtlinie 2014/53/EU entspricht. Der vollständige Text der EU-Konformitätserklärung ist unter der folgenden Internetadresse verfügbar: <https://eurotronic.org/service/downloads>

10.7 GARANTIEHINWEIS

Die Garantiezeit beträgt 24 Monate und beginnt am Tag des Kaufs. Bewahren Sie den Kassenbon als Nachweis für den Kauf auf. Während der Garantiezeit können defekte Energiesparregler ausreichend frankiert an die Serviceadresse gesandt werden. Wenden Sie sich dazu vor der Rücksendung an unseren Kundenservice. Sie erhalten ein neues oder repariertes Gerät kostenlos zurück. Mit Instandsetzung oder Austausch des Gerätes beginnt kein neuer Garantiezeitraum. Beachten Sie, dass wir Garantie auf die Funktionen des Gerätes, nicht auf die Funktionalität zwischen dem Zusammenspiel des Geräts und des Ventilunterteils geben.

Die anwendungsbezogenen technischen Daten sind ausschließlich zusammen mit den Ventilen Heimeier, Junkers Landys+Gyr, MNG, Honeywell Braukmann Gewindemaß (M30x1,5), Oventrop (M30x1,5) Danfoss RA, RAV und RAVL gewährleistet. Die Gerätekombinationen können auf unserer Webseite (<https://eurotronic.org/service/faq>) eingesehen werden. Beim Betrieb Ihres Comet Zero Bluetooths mit Fremdventilen-/adaptoren, die nicht aufgeführt sind, ist die Funktionalität durch den Anwender sicherzustellen. EUROtronic erbringt in diesen Fällen keine Garantieleistung.

Nach Ablauf der Garantiezeit haben Sie ebenfalls die Möglichkeit, das defekte Gerät zwecks Instandsetzung ausreichend frankiert an die angegebene Adresse zu senden. Nach Ablauf der Garantiezeit anfallende Instandsetzungen sind kostenpflichtig. Ihre gesetzlichen Rechte werden durch diese Garantie nicht eingeschränkt.

10.8 HERSTELLER

EUROtronic Technology GmbH

Südweg 1, 36396 Steinau-Ulmbach
Deutschland

+49 (0) 6667 91847-0

support@eurotronic.org

www.eurotronic.org



EUROtronic Technology GmbH
Südweg 1 | 36396 Steinau-Ulmbach | Deutschland
www.eurotronic.org